



**BENDA**  
MOTORCYCLE

ИНСТРУКЦИЯ ПО ЭКСПЛУАТАЦИИ МОТОЦИКЛА  
ROCK 300 (BD300-16)

# ВВЕДЕНИЕ

## **Уважаемый пользователь!**

Искренне благодарим вас за выбор двухколесного мотоцикла ROCK 300 (BD300-16), созданного и изготовленного нашей компанией. Данная модель разработана и производится по передовым отечественным и зарубежным технологиям с использованием самых современных инженерных решений. Мы уверены, что все это обеспечит вам безопасное и комфортное вождение!

Прежде чем садиться за руль мотоцикла, прочитайте до конца положения и требования, изложенные в этом руководстве по эксплуатации и техническому обслуживанию.

В руководстве приведены инструкции по ремонту и техническому обслуживанию мотоцикла, действуйте строго согласно их положениям.

У компании есть специализированный персонал по техническому обслуживанию и отдел технического обслуживания, способные предоставить вам высокий уровень сервиса и техническую поддержку. Наша компания всегда следовала принципу максимального удовлетворения потребностей клиентов и постоянно улучшает качество и технические характеристики продукции. В связи с этим изменения внешнего вида и конструкции в результате доработок и совершенствования могут привести к несоответствиям с изображениями в данном руководстве пользователя. Приносим извинения за причиненные неудобства. Иллюстрации в данном руководстве приведены только для справки, и следует ориентироваться на фактическое устройство изделия.

Еще раз спасибо за внимание и доверие к нашей компании!

**BENDA MOTORCYCLE**

# ВАЖНАЯ ИНФОРМАЦИЯ

При эксплуатации и вождении транспортного средства действуйте в соответствии с положениями настоящего руководства, строго соблюдайте федеральное законодательство и местные законы и правила дорожного движения и всегда уделяйте особое внимание своей безопасности!

Это руководство по обслуживанию и эксплуатации является одной из необходимых принадлежностей данного транспортного средства. Продавая мотоцикл другому лицу, передайте это руководство вместе с ним.

## Опасно/Внимание/Примечание

Внимательно прочитайте настоящее руководство и не забывайте о приведенных в нем положениях и рекомендациях.

### **Опасность:**

Указания под этим символом относятся к личной безопасности водителя. Их игнорирование может привести к травмам.

### **Предостережение:**

Инструкции под этим символом указывают на соответствующие меры предосторожности при эксплуатации, предпринимаемые с целью не повредить мотоцикл.

### **Внимание:**

Под этим символом приводятся специальные пояснения для удобства обслуживания или для того, чтобы сделать важные указания более понятными.

# СОДЕРЖАНИЕ

1. Обращение к пользователю.....	1
1.1. Инструкции по технике безопасности.....	1
1.2. Расположение номеров .....	1
2. Краткое описание двухколесного мотоцикла.....	2
2.1. Область применения двухколесных мотоциклов .....	2
2.2. Особенности двухколесного мотоцикла.....	2
2.3. Правила перевозки.....	2
2.4. Топливо.....	2
2.5. Электрические части.....	2
2.6. Проверка.....	3
3. Безопасное вождение мотоцикла .....	3
3.1. Правила безопасного вождения.....	3
3.2. Средства защиты.....	3
3.3. Модификация мотоцикла.....	4
3.4. Предупреждение по установке принадлежностей.....	5
4. Инструкция по эксплуатации .....	6
4.1. Расположение частей мотоцикла .....	6
4.2. Приборная панель и замок зажигания. ....	7
4.3. Замок зажигания .....	8
4.4. Правый блок переключателей .....	9
4.5. Левый блок переключателей .....	9
4.6. Регулировка угла наклона фары .....	10
4.7. Как открыть крышку топливного бака .....	11
4.8. Шины.....	11
5. Инструкции по эксплуатации .....	13
5.1. Обкатка нового мотоцикла .....	13
5.2. Проверка перед выездом .....	14
5.3. Запуск мотоцикла .....	14
5.4. Вождение мотоцикла .....	16
6. Техническое обслуживание.....	19
6.1. Таблица периодического обслуживания .....	19
6.2. Проверка, подбор и замена моторного масла .....	20
6.3. Выбор и замена свечей зажигания .....	23
6.4. Разборка и очистка воздушного фильтра .....	23
6.5. Проверка и регулировка ручки газа.....	25
6.6. Регулировка сцепления.....	26
7. Проверка и регулировка натяжения ремня.....	26
8. Антиблокировочная система ABS .....	27
9. Проверка и регулировка переднего тормоза.....	28
9.1. Проверка переднего тормозного диска .....	29

9.2. Проверка тормозных колодок переднего тормоза .....	29
9.3. Проверка уровня тормозной жидкости в системе переднего тормоза .....	30
10. Проверка и регулировка заднего тормоза .....	30
10.1. Проверка заднего тормозного диска .....	30
10.2. Проверка тормозных колодок заднего тормоза .....	31
10.3. Проверка уровня тормозной жидкости системы заднего тормоза .....	31
11. Обслуживание аккумуляторной батареи.....	32
12. Инструкция по эксплуатации и обслуживанию системы водяного охлаждения двигателя... 34	
13. Регулировка заднего амортизатора .....	36
14. Регулировка клапанных зазоров .....	37
15. Очистка и хранение мотоцикла .....	38
16. Срок службы мотоцикла и его утилизация.....	39
17. Данные по регулировке мотоцикла.....	40
18. Таблица основных технических данных.....	40
19: Распространенные неисправности мотоцикла и их причины.....	42
20. Электрическая схема VD300-16 .....	45

# 1. Обращение к пользователю

## 1.1. Инструкции по технике безопасности

Для обеспечения своей личной безопасности и сохранности мотоцикла соблюдайте следующие шесть основных правил.

1. Правильно надевайте и используйте все необходимые виды защитного снаряжения.

Защитное снаряжение для вождения включает защитные шлемы, очки, наколенники, налокотники и перчатки. Защитное снаряжение позволяет значительно снизить тяжесть травм при аварии и в максимальной степени обеспечить вашу личную безопасность.

2. Подробно ознакомьтесь с конструкцией мотоцикла.

Приобретение навыков вождения и знание водителем конструкции мотоцикла являются основой безопасного вождения. Перед выездом на дорогу необходимо потренироваться на свободной площадке, где нет других транспортных средств, и подробно ознакомиться с устройством мотоцикла и приемами управления им.

3. Необходимо определить и понять предельное значение безопасной скорости для вас.

Скорость вождения зависит от состояния дорожного покрытия, ваших навыков вождения и погодных условий. Необходимо всегда двигаться на безопасной скорости и с учетом своего опыта вождения. Осознание этих пределов и своих возможностей позволит предотвратить несчастные случаи.

4. Надевайте соответствующую одежду.

Свободно свисающая одежда может причинить неудобства и создать опасности при вождении. Когда мотоциклист сидит в седле, хорошо подобранная одежда позволит рукам, ногам и всему телу двигаться свободно. Поэтому старайтесь выбирать качественную обтягивающую одежду.

5. Проверки перед выездом.

Внимательно прочтите раздел «Проверки перед выездом» данного руководства. Вождение по правилам позволяет обеспечить безопасность как водителя, так и пассажира.

6. Уделяйте особое внимание безопасности при езде в пасмурные и дождливые дни.

Будьте особо осторожны в дождливые дни. Имейте в виду, что тормозной путь в такие дни вдвое больше, чем в солнечные. Чтобы избежать скольжения, во время езды держитесь подальше от крышек люков, краски разметки и пятен масла на дороге.

## 1.2. Расположение номеров (Рис. 1)

1. Номер рамы (VIN): с правой стороны телескопического подъемника рамы;
2. Заводская табличка: на передней части с правой стороны рамы;
3. Номер двигателя: над левым картером.

Расположение заводской таблички, номера рамы, номера VIN и номера двигателя

Запишите номера рамы и двигателя в таблицу ниже для справки:

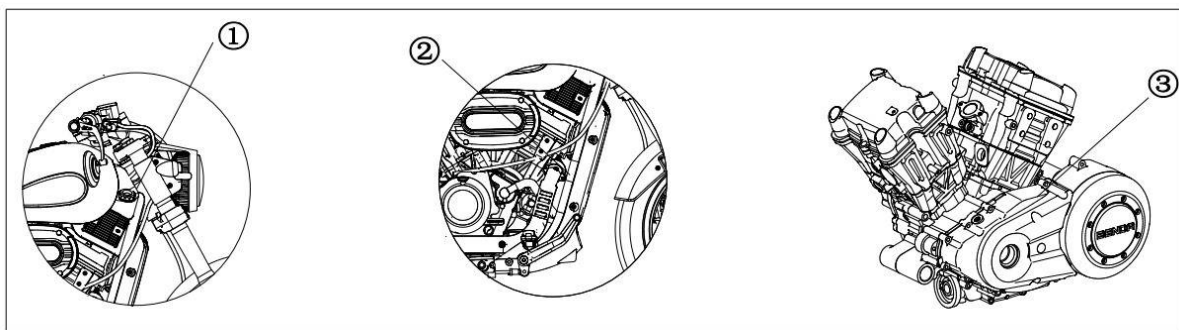

VIN	
№ ДВИГАТЕЛЯ	

## 2. Краткое описание двухколесного мотоцикла

Компактные двухколесные мотоциклы с уникальным новым внешним видом очень удобны для вождения и весьма устойчивы. Все модели оснащены электронной системой впрыска топлива, которая более экологична, сокращает расход топлива, выбросы и обеспечивает соответствие экологическим нормативам по выбросам.

Двухколесный мотоцикл подарит вам несравненное удовольствие от вождения!

### 2.1. Область применения двухколесных мотоциклов

BD300-16 — это двухколесный мотоцикл, который приспособлен к эксплуатации как на городских дорогах, так и на проселочных дорогах.

### 2.2. Особенности двухколесного мотоцикла

1. Большая мощность и высокая грузоподъемность.
2. Высокий крутящий момент и отличная способность преодоления подъемов.
3. Электронная система впрыска топлива.
4. Передовой двигатель производства KHP с водяным охлаждением.
5. Система электропитания постоянного тока.

### 2.3. Правила перевозки

Пассажиروместимость: 2 человека (один водитель и один пассажир).

Максимально допустимая нагрузка: 150 кг.

### 2.4. Топливо

Марка топлива: неэтилированный бензин не ниже указанной марки.

Бензин чрезвычайно легко воспламеняется и, если из топливного бака, топливного фильтра, топливопровода, корпуса дроссельной заслонки и других частей этого мотоцикла вытекает топливо из-за их повреждения или старения, эти детали необходимо своевременно отремонтировать, прежде чем их можно будет снова использовать. Неэтилированный бензин может продлить срок службы свечей зажигания и глушителей.

### 2.5. Электрические части

Вы не вправе самостоятельно устанавливать детали или изменять электросхему мотоцикла, а также самостоятельно наращивать или расширять электрооборудование. В противном случае электрическая система будет перегружена, что приведет к перегреву цепи, перегоранию предохранителя или короткому замыканию в цепи и даже к искрению, что может вызвать возгорание мотоцикла и другие

опасности.

## 2.6. Проверка

Проверки и обслуживание техники должно проводиться строго в соответствии с требованиями «Таблицы периодичности технического обслуживания».

### **Опасность:**

**Компания не несет ответственности за последствия, вызванные изменением или модификацией проводки или электрооборудования мотоцикла.**

## 3. Безопасное вождение мотоцикла

Мотоцикл — это двухколесное транспортное средство, обеспечивающее водителю удобство при активном образе жизни. Чтобы обеспечить наилучшие характеристики мотоцикла, необходимо правильно его обслуживать. Мотоцикл должен быть безопасным и исправным; и чтобы эффективно управлять мотоциклом, за руль следует садиться только когда вы полностью здоровы.

### **Опасность:**

**Соблюдайте правила дорожного движения при езде и проверяйте мотоцикл перед выездом.**

### 3.1. Правила безопасного вождения

1. Перед началом движения мотоцикл нужно тщательно проверить и убедиться, что он исправен и работает штатно. Это поможет избежать несчастных случаев и повреждения деталей.

2. Водители мотоциклов должны сдать экзамены в отделе управления дорожным движением и получить водительские права соответствующей категории. Запрещается передавать управление мотоциклом лицу, не имеющему таких прав.

3. Чтобы не причинить себе вред, необходимо:

- Надевать привлекающую внимание одежду.
- Не подъезжать слишком близко к другим транспортным средствам и правильно использовать сигналы поворота, звуковые сигналы и стоп-сигналы.
- Не ездить в слепой зоне видимости других водителей.

4. Строго соблюдайте правила дорожного движения.

• Превышение скорости является основной причиной несчастных случаев. В дождь и снег, на гравийных дорогах, перекрестках и в других дорожных условиях следует двигаться осторожно и медленно или снижать скорость.

• При повороте и при перестроении необходимо включать сигнальные устройства, такие как указатели поворота, чтобы привлечь внимание других водителей.

5. Водитель должен держать руль обеими руками, его ноги должны находиться на передних подножках; пассажир должен держаться за поручни или держать водителя за талию обеими руками, ноги пассажира должны находиться на задних подножках.

### 3.2. Средства защиты

1. Большинство пострадавших в связанных с мотоциклами авариях получают травмы головы. Поэтому водители и пассажиры должны использовать шлемы, соответствующие стандартам безопасности и качества, а также такие средства защиты, как пыленепроницаемые очки и перчатки.

2. Во время движения мотоцикла температура глушителя выхлопной трубы достаточно высокая. Во

избежание контакта и ожогов, как водитель, так и пассажиры должны надевать ботинки и прочее необходимое снаряжение.

3. Не надевайте свободную одежду, чтобы не зацепиться за руль, рычаг сцепления, педали или находящиеся рядом транспортные средства, что может привести к несчастным случаям.

### 3.3. Модификация мотоцикла

#### **Опасность:**

**Мы не несем ответственности ни за какие опасные последствия (короткое замыкание проводов, перегорание предохранителей, превышение номинальной мощности электроприбора или искрение), возникшие в результате самостоятельной модификации вами электропроводки и электроприборов.**

#### **Предостережение:**

1. Запрещается переоборудовать мотоцикл или изменять его устройство по своему усмотрению — в этом случае безопасность вождения не гарантируется. Вы должны соблюдать правила эксплуатации транспортных средств, установленные отделом организации дорожного движения.

2. Для того чтобы выброс выхлопных газов соответствовал государственным требованиям к выбросам загрязняющих веществ, вы не вправе изменять или удалять влияющие на это элементы конструкции мотоцикла без соответствующей санкции производителя.

1) Обороты холостого хода нельзя регулировать по своему усмотрению.

2) Поскольку глушитель выхлопа оснащен оптимизированным каталитическим нейтрализатором, в случае повреждения глушителя следует обращаться в уполномоченный сервисный центр для его ремонта или замены.

3. Если у вас есть разумные предложения по модификации, напишите нам о них, и после подтверждения, мы позаботимся об их внедрении. Компания не несет ответственности ни за какие несанкционированные модификации, которые могут привести к нежелательным последствиям.

#### **Внимание:**

Неправильная или чрезмерная загрузка мотоцикла влияет на его эксплуатационные характеристики, снижает его устойчивость при движении и может стать причиной несчастного случая.

Модификация или удаление оригинальных деталей мотоцикла может снизить безопасность транспортного средства или нарушить требования законодательства. Соблюдайте все нормативные правила вашего региона.

### Загрузка багажа

1. Багаж следует загружать не выше центра тяжести, ближе к середине мотоцикла.

2. Отрегулируйте давление в шинах в соответствии с нагрузкой и условиями движения.

3. Для обеспечения устойчивости при перевозке весь багаж должен быть надежно закреплен на

транспортном средстве.

4. Не прикрепляйте крупногабаритные предметы багажа к рулю, переднему амортизатору или переднему крылу, иначе это легко может нарушить стабильность движения и ухудшить управляемость.
5. Категорически запрещается превышать максимальную грузоподъемность транспортного средства (150 кг).

 **Внимание:**

**Левая и правая боковые планки заднего крыла являются декоративными, а не несущими деталями, и на них нельзя устанавливать багажные решетки с применением несущих кронштейнов.**

### **3.4. Предупреждение по установке принадлежностей**

Оригинальные принадлежности этого мотоцикла прошли испытания в компании-производителе. Поэтому, если вы установите неоригинальные принадлежности, компания не будет нести ответственность за последствия.

После установки неоригинальных принадлежностей необходимо тщательно проверить: ограничения видимости, дорожный просвет, угол бокового наклона, маневренность рулевого механизма, удобство эксплуатации и функциональность таких принадлежностей. Если присутствуют какие-либо проблемы, связанные с результатами вышеперечисленных проверок, от установки таких принадлежностей следует отказаться.

## 4. Инструкция по эксплуатации

### 4.1. Расположение частей мотоцикла



Рис. 1

#### 1. (Рис. 1).

- (1) Зеркало заднего вида, левое
- (2) Фара
- (3) Указатель поворота, передний левый
- (4) Аккумуляторная батарея
- (5) Водительское сидение
- (6) Пассажирское сидение
- (7) Задний номерной знак
- (8) Указатель поворота, задний левый
- (9) Суппорт тормоза переднего колеса
- (10) Педаль переключения передач
- (11) Подножка, передняя левая
- (12) Боковая подножка
- (13) Задняя левая подножка
- (14) Глушитель, левый

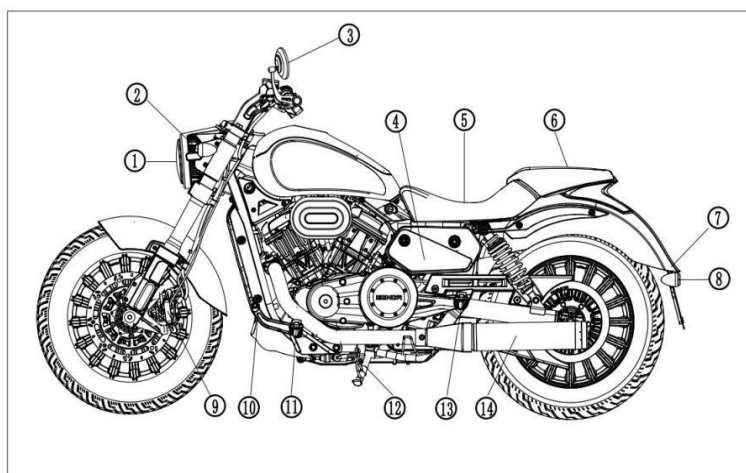

Рис. 2

#### 2. (Рис. 2)

- (1) Указатель поворота, передний правый
- (2) VIN
- (3) Заводская табличка
- (4) Зеркало заднего вида, правое
- (5) Крышка топливного бака
- (6) Воздушный фильтр
- (7) Задняя подвеска
- (8) Задний стоп-сигнал
- (9) Указатель поворота, задний правый
- (10) Суппорт тормоза заднего колеса
- (11) Глушитель, правый
- (12) Задняя правая подножка
- (13) Передняя правая подножка
- (14) Педаль тормоза

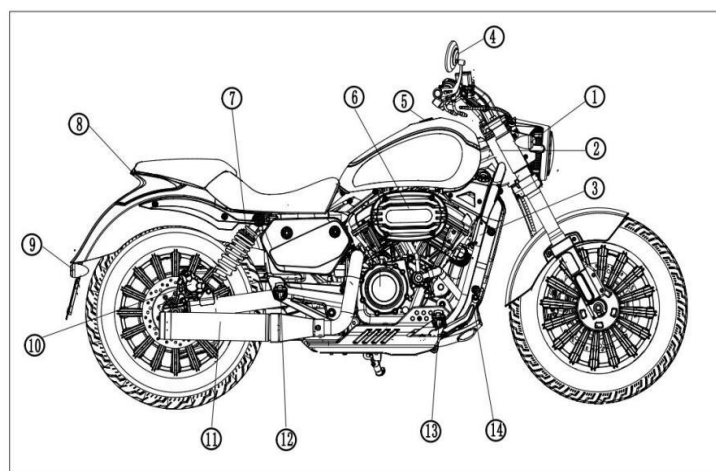

Рис. 3

### 3. Передняя часть (Рис.3)

- (1) Рычаг сцепления
- (2) Левый блок переключателей
- (3) Замок зажигания
- (4) Приборная панель
- (5) Правый блок переключателей
- (6) Рукоятка газа
- (7) Рычаг переднего тормоза

### 4.2. Приборная панель и замок зажигания

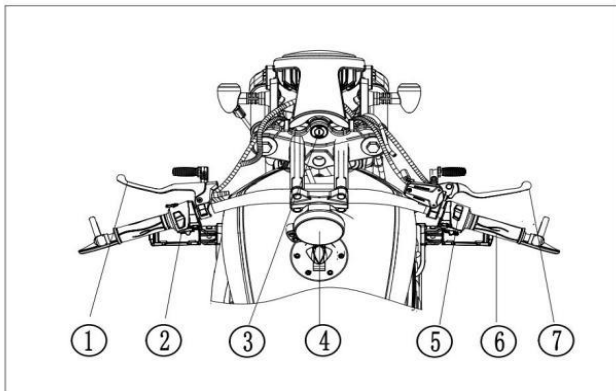
В таблице 1 указаны названия и функции символов на приборной панели.

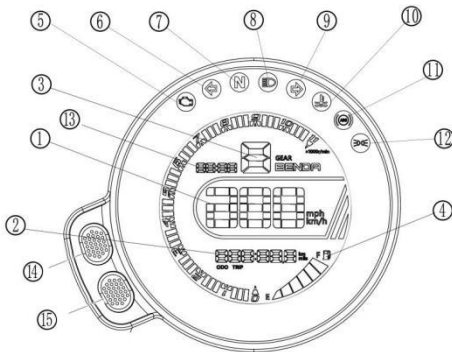

Приборная панель (Рис. 4)

Таблица 1

Поз. №	Название	Функция
1	Указатель скорости (спидометр)	Отображает текущую скорость мотоцикла
2	Указатель пробега	Отображает общий пробег мотоцикла
3	Индикатор включенной передачи	Отображает передачу, на которой работает двигатель
4	Указатель уровня топлива	Отображает количество оставшегося в баке топлива
5	Индикатор неисправности двигателя [EFI]	После пуска двигателя этот индикатор гаснет. При возникновении неисправности он загорается и мигает желтым светом
6	Индикатор левого указателя поворота	Передний и задний левые указатели поворота мигают, индикатор подсвечивается зеленым
7	Индикатор нейтральной передачи	При выбранной нейтральной передаче горит зеленым светом
8	Индикатор дальнего света	Индикатор дальнего света загорается и горит синим светом
9	Индикатор правого указателя поворота	Передний и задний правые указатели поворота мигают, индикатор подсвечивается зеленым
10	Индикатор аварийной температуры охлаждающей жидкости	Загорается и горит красным светом при перегреве охлаждающей жидкости или при неисправности системы охлаждения
11	Индикатор системы ABS	Отображает состояние системы ABS

12	Индикатор подсветки	Светится, когда горят передний габаритный огонь, подсветка приборной панели, задний габаритный огонь
13	Часы	Показывает текущее время
14	Кнопка «Вверх»	Переключение индикации общего пробега и пробега за поездку. Установка часов
15	Кнопка «Вниз»	Сброс текущего пробега и установка часов

**Примечание.** При однократном нажатии кнопки "Вверх" меняется индикация между общим пробегом и пробегом за поездку. Находясь в режиме отображения текущего пробега, нажмите и удерживайте эту кнопку, чтобы очистить счетчик пробега за поездку.

Нажмите и удерживайте кнопку «Вверх», чтобы войти в режим настройки часов. Далее нажмите кнопку «Вверх» один раз, чтобы переключить часы и отрегулировать положение. Нажмите эту кнопку один раз, чтобы настроить время.

### 4.3. Замок зажигания



Рис. 5

Замок зажигания (Рис. 5) установлен перед рулем, и перед запуском мотоцикла замок зажигания должен быть переведен в положение включения. Положения ключа зажигания и соответствующие им функции приведены в Таблице 2.

Таблица 2

Положение ключа	Функция	Состояние ключа зажигания
OFF [ВЫКЛ] "⊗"	Цепь разомкнута, и двигатель запустить нельзя	Ключ можно извлечь
ON [ВКЛ] "↻"	Цепь замкнута, и двигатель можно запустить	Ключ извлечь нельзя
Блокировка рулевого управления "🔒"	Цепь разомкнута, и рулевой механизм заблокирован	Ключ можно извлечь

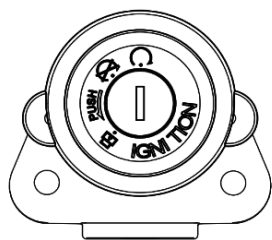
**Примечание:**

1. Когда мотоцикл не используется, поверните ключ в положение "⊗" или в положение блокировки рулевого управления "🔒" и выньте ключ.

2. Порядок блокировки рулевого управления: сначала поверните рулевую колонку в крайнее левое положение, вдавите ключ в положении "⊗", отпустите, чтобы ключ вернулся назад, и поверните его против часовой стрелки в положение "🔒".

Перед блокировкой рулевого управления сначала притормозите и полностью остановитесь, затем установите мотоцикл на боковую опору; после блокировки руля не толкайте мотоцикл, иначе он потеряет равновесие и упадет.

#### 4.4. Правый блок переключателей (Рис. 6)

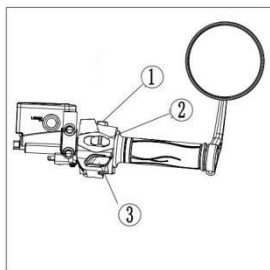

- (1) Переключатель «Стоп» или экстренный выключатель
- (2) Переключатель «Габаритные огни/Фара»
- (3) Кнопка запуска электростартером

Рис. 6 Правый блок переключателей

##### 1. Переключатель «Стоп» или экстренный выключатель

Переключатель «Стоп» или экстренный выключатель расположен на правом блоке руля и имеет два положения: "⊗" и "⊙".

OFF [ВЫКЛ] "⊗"	Переключатель «Стоп» или экстренный выключатель в положении «Выкл»: цепь зажигания размыкается, работающий двигатель глушится, запуск двигателя невозможен.
ON [ВКЛ] "⊙"	Переключатель «Стоп» или экстренный выключатель в положении «Вкл»: переключатель должен быть в этом положении во время работы; цепь зажигания при этом замкнута.

##### 2. Переключатель «Габаритные огни/Фара»

Переключатель «Габаритные огни/Фара» имеет три положения: "☀", "↔", "●".

Фара "☀"	При переводе данного выключателя в это положение загораются фара, передние и задние габаритные огни.
Габаритные огни "↔"	При переводе данного выключателя в это положение загораются передние и задние габаритные огни.
ВЫКЛ [OFF] "●"	При переводе данного выключателя в это положение фара, передние и задние габаритные огни гаснут.

##### 3. Кнопка запуска электростартером

Порядок выполнения операций: закончив подготовку к запуску (см. стр. 16), нажмите кнопку запуска электростартером "⊕", при необходимости, одновременно поверните ручку газа, чтобы подать в двигатель необходимое для запуска количество топлива.

#### 4.5. Левый блок переключателей (Рис. 7)

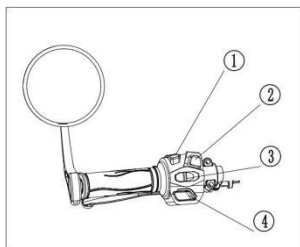





- (1) Переключатель ближнего/дальнего света
- (2) Кнопка кратковременного включения дальнего света
- (3) Переключатель указателей поворота
- (4) Кнопка звукового сигнала

Рис. 7 Левый блок переключателей

##### 1. Переключатель ближнего/дальнего света

Переключатель света фары имеет два рабочих положения: включите зажигание и переведите переключатель «Габаритные огни/Фара» в положение "☀".

Ближний свет "  "	Переключатель света фары в этом положении "  " включает ближний свет.
Дальний свет "  "	Переключатель света фары в этом положении "  " включает дальний свет.

**⚠ Предостережение:**

Переключайте дальний и ближний свет в соответствии с дорожными условиями. Если приближается встречный транспорт, включите ближний свет, чтобы не ослепить встречного водителя и не вызвать ДТП.

## 2. Кнопка кратковременного включения дальнего света

При нажатии этой кнопки включается дальний свет;

При отпускании этой кнопки дальний свет гаснет.

**⚠ Внимание:**

Кнопка не работает, когда на фаре включен дальний свет "  "

## 3. Переключатель указателей поворота

При повороте налево переведите «переключатель указателей поворота» в положение "  ": включаются левые передний и задний указатели поворота, на приборной панели загорается индикатор левого поворота.

При повороте направо переведите «переключатель указателей поворота» в положение "  ": включаются правые передний и задний указатели поворота, на приборной панели загорается индикатор правого поворота.

Переведите «переключатель указателей поворота» в среднее положение: левый и правый указатели поворота и индикатор поворота на приборной панели не загорятся.

**⚠ Предостережение:**

Вы должны включать переключатель указателей поворота, когда собираетесь повернуть или сменить полосу движения, и выключать его по завершении поворота или перестроения.

## 4.6 Регулировка угла наклона фары (Рис. 8)

Из-за различий в росте водителей и привычках наблюдения за дорогой предъявляются разные требования к освещению во время вождения в ночное время. Чтобы пользователям было комфортнее водить мотоцикл ночью, в фарах Jिंगіга специально предусмотрена возможность регулировки угла наклона. Пользователи могут регулировать наклон фары в соответствии со своими предпочтениями. Ниже приводится порядок регулировки.

Шаг 1. Ослабьте верхние и нижние крепежные винты фары с помощью шестигранного ключа № 5.

Шаг 2. Ослабив винты, обеими руками осторожно возьмитесь за фару сверху и снизу и осторожно поворачивайте ее вверх и вниз, используя крепежные винты в качестве оси поворота, чтобы установить фару в требуемое положение. Затяните винты.



Рис. 8

#### 4.7. Как открыть крышку топливного бака (Рис. 9)

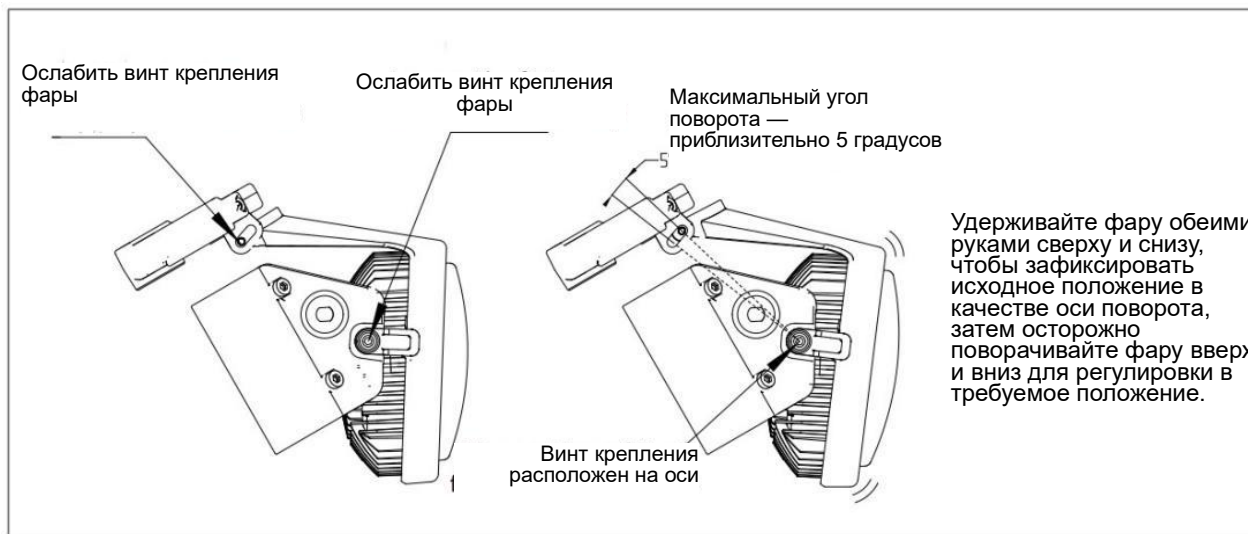
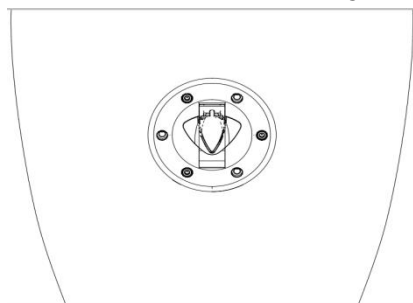

Откройте маленький колпачок, закрывающий замочную скважину, вставьте ключ в отверстие замка топливного бака и поверните его по часовой стрелке, чтобы открыть замок; закрывая, вытащите ключ, аккуратно закройте крышку топливного бака и плотно прижмите ее до щелчка. Далее закройте маленький колпачок, закрывающий замочную скважину.

Рис. 9 Крышка топливного бака

#### 4.8. Шины

Правильное давление воздуха в шинах обеспечивает устойчивость при движении, комфортное вождение и долговечность шин. Давление следует измерять на «холодных» шинах.

Характеристики шин и значения внутришинного давления приведены в Таблице 2:

Таблица 2

Давление в шине в холодном состоянии	Один водитель		Водитель и пассажир	
	кПа	кгс/см <sup>2</sup>	кПа	кгс/см <sup>2</sup>
Переднее колесо	225	2,25	225	2,25
Заднее колесо	225	2,25	225	2,25



Рис. 10 Проверка шин

Регулярно проверяйте состояние шин. Шины с неверными характеристиками ухудшат управляемость мотоцикла. Повреждения и порезы могут привести к разрушению шин и потере управления мотоциклом. Чрезмерный износ может привести к проколу шины и потере управления мотоциклом. Износ шин также влияет на их форму и характеристики. Ежедневно перед выездом проверяйте состояние шин и давление воздуха в них. Если на шинах имеется множество явных повреждений, таких как изломы, порезы, или шины изношены до предела, то такие шины подлежат замене.

**⚠ Внимание:**

1. Если вы почувствуете, что давление в шине падает, проверьте, нет ли в шине гвоздей, мелких отверстий, нет ли повреждений в области обода. Бескамерные шины, если в них появятся небольшие проколы, будут сдуваться постепенно.
2. Неправильное давление в шинах может привести к аномальному износу протектора и даже стать причиной несчастных случаев.
3. Недостаточное давление в шине может привести к ее повреждению или отсоединению от обода.

**⚠ Предостережение:**

1. Треугольная метка указывает на место расположения индикатора износа – износной полосы. Если износная полоса касается грунта, шина изношена до предела. Такие шины необходимо заменить.
2. При замене шин убедитесь, что размер и модель сменных шин соответствуют данным, указанным в Таблице 3. Если вы установите новые шины другого размера или модели, это повлияет на управляемость мотоцикла и может привести к потере управления.
3. После ремонта или замены шин отбалансируйте колеса. Очень важно правильно отбалансировать колесо, чтобы избежать неравномерного контакта шины с дорогой и неравномерного износа шины.

**⚠ Опасность:**

Бескамерные шины герметизированы в месте контакта между ободом колеса и бортом шины. Во избежание утечки воздуха, для снятия и установки бескамерных шин требуются специальные инструменты для защиты обода и бортовой части, также используется специальный шиномонтажный станок.

2. Чтобы отремонтировать небольшие проколы в бескамерной шине, необходимо снять шину и нанести заплатку на ее внутреннюю часть. Не используйте способы ремонта снаружи, так как центробежная сила, действующая на шину, будет отрывать отремонтированный участок при вращении. Скорость мотоцикла не должна превышать 80 км/ч в течение 24 часов после ремонта шины, а в дальнейшем его скорость не должна превышать 130 км/ч. Если вы превысите эту скорость, нагрев шины резко увеличится, что нарушит отремонтированный участок и приведет к разгерметизации шины. Если боковая сторона шины повреждена, или зона повреждения превышает 6 мм, шина не подлежит ремонту и эксплуатации.

## 5. Инструкции по эксплуатации

### 5.1. Обкатка нового мотоцикла

Период обкатки обусловлен приработкой, которая при первоначальном использовании нового мотоцикла проводится для того, чтобы поверхность контакта между деталями приобрела наилучшее состояние. Правильная обкатка может увеличить срок службы мотоцикла.

**Пробег при обкатке нового мотоцикла: 1500 км.**

1. В период обкатки необходимо: не допускать полного открытия дроссельной заслонки, а максимальная частота вращения двигателя не должна превышать 6500 об/мин (см. по приборной панели). Скорость мотоцикла регулируется в следующем диапазоне:

Первые 300 км обкатки: не поворачивайте ручку газа более чем на 1/2 максимального хода; скорость мотоцикла не должна превышать 50 км/ч.

300–600 км обкатки: не поворачивайте ручку газа более чем на 2/3 максимального хода; скорость мотоцикла не должна превышать 60 км/ч.

600–1500 км обкатки: не поворачивайте ручку газа более чем на 3/4 максимального хода; скорость мотоцикла не должна превышать 70 км/ч.

2. Избегайте продолжительной езды на малой скорости: работа двигателя на низких оборотах (с малой нагрузкой) может привести к излишнему трению деталей и качество приработки может пострадать.

3. Правильно используйте все передачи. Не ездите все время на одних и тех же оборотах двигателя. Изменение оборотов двигателя позволяет приложить нагрузку ко всем деталям двигателя и сделать обкатку двигателя более эффективной.

4. Перед началом движения обеспечьте циркуляцию масла. После запуска горячего или холодного двигателя, дайте двигателю достаточное время поработать на холостом ходу. Это позволит смазать все важные детали двигателя, уменьшить износ, а также прогреть двигатель.

5. Обкатка новых шин: шины также нуждаются в обкатке. При обкатке новых шин следует постепенно увеличивать угол поворота на первых 160 километрах пробега, избегать резких торможений, резких ускорений и крутых поворотов.

6. Общее обслуживание в период обкатки: проведите общее обслуживание мотоцикла после того, как новый мотоцикл пройдет 1000 километров. В период обкатки задействуются различные детали. К моменту окончания обкатки все детали должны быть хорошо притерты. Затем смените масло.

 **Опасность:**

**Плохая обкатка шин может привести к заносу или потере управления. При использовании новых шин нужно быть особенно осторожным. Обкатайте шины на первых 160 километрах пробега.**

 **Внимание:**

**Если мотоцикл находится в плохом состоянии, необходимо выполнить его полное техобслуживание до достижения пробега 1000 км.**

## 5.2. Проверка перед выездом

Для обеспечения безопасности вождения, внимательно проверьте мотоцикл перед его использованием; если во время проверки есть какие-либо отклонения, они должны быть отремонтированы и устранены, прежде чем мотоцикл можно будет использовать.

### Рекомендуемые проверки:

1. Проверьте уровень моторного масла в двигателе (см. стр. 21) и убедитесь в отсутствии утечек.
2. Проверьте, достаточно ли топлива в баке.
3. Проверьте, достаточно ли охлаждающей жидкости в системе охлаждения и убедитесь в отсутствии утечек.
4. Проверьте передние и задние тормоза: свободный ход (5-10 мм для передних тормозов, 10-20 мм - для задних) и плавность хода рычага и педали.
5. Проверьте передние и задние шины: давление воздуха, глубину износа рисунка протектора и наличие трещин (см. стр. 11).
6. Проверьте приводной ремень: достаточно ли его эластичность, нет ли дефектов и повреждений.
7. Проверьте ручку газа: свободный зазор (2-6 мм), легко ли поворачивается ручка при подаче топлива и возвращается в исходное положение.
8. Проверьте фары и сигнальные огни: убедитесь, что фары, задние фонари, стоп-сигналы, указатели поворота, индикаторы и звуковые сигналы работают штатно.
9. Проверьте уровень электролита в аккумуляторной батарее, своевременно добавляйте дистиллированную воду (см. стр. 32);
10. Проверьте рулевой механизм: он должен быть устойчивым, без помех поворачиваться в обе стороны, без люфтов и осевых перемещений;
11. Проверьте рычаг сцепления: свободный ход (5-10 мм), плавность хода;
12. Болты и гайки крепления: передних и задних амортизаторов, оси рулевой колонки, осей передних и задних колес, подвески двигателя, системы рулевого управления, рукояток руля, передних и задних тормозов, сцепления, систем задней подвески, электрических компонентов и т. д.

### Предостережение:

**Невыполнение проверок и надлежащего технического обслуживания перед поездкой создаст угрозу безопасности при вождении, а проверка и ремонт мотоцикла перед поездкой могут устранить эту угрозу.**

## 5.3. Запуск мотоцикла (Рис. 11)



1. Включите замок зажигания, переведите переключатель настройки на символ "".
2. Переключите передачу на пониженную или нейтральную.
3. Полностью обхватите рычаг сцепления левой рукой (выжмите сцепление, если передача - не нейтральная).
4. Нажмите кнопку запуска электростартером "", при необходимости одновременно поверните ручку газа, чтобы направить в двигатель достаточное для запуска количество топлива.



Рис. 11 Подготовка к запуску

**⚠ Опасность:**

1. Если вы впервые садитесь за руль этого мотоцикла, мы рекомендуем найти свободную дорогу, чтобы попрактиковаться, пока вы не освоите методы управления и способы маневрирования этим транспортным средством.
2. Вождение одной рукой опасно. Вы должны крепко держать руль обеими руками, ноги должны находиться на подножках. Ни в коем случае не снимайте обе руки с руля.
3. Перед поворотом снизьте скорость до безопасной.
4. Если дорога мокрая и гладкая, то ее сцепление с шинами будет слабое, а тормозная способность и устойчивость в повороте естественно снижены, поэтому необходимо заранее сбросить скорость.
5. На выездах из туннелей, в долинах или при обгоне крупных автомобилей сзади часто бывает боковой ветер. Будьте внимательны и осторожны, снижайте скорость.

**⚠ Опасность:**

1. Чтобы мотоцикл случайно не начал движение вперед при запуске, включайте нейтральную передачу и не трогайте ручку газа.
2. Если мотоцикл стоит на месте, обороты двигателя не должны быть слишком высокими, и время его работы на холостом ходу не должно быть слишком большим, иначе это приведет к перегреву двигателя и повреждению внутренних деталей, а также к изменению цвета глушителя выхлопной трубы.

**⚠ Внимание:**

1. После запуска прогрейте двигатель 2-3 минуты перед выездом на дорогу. Недостаточный предварительный прогрев двигателя усиливает во время движения износ цилиндров, поршневых колец, коромысел и других деталей.
2. При использовании кнопки запуска электростартером "⚡" ее следует сразу же отпустить через 3–5 секунд при каждом запуске; в противном случае аккумулятор разрядится слишком быстро, что снизит срок его службы.
3. После запуска двигателя кнопку электростартера "⚡" следует немедленно отпустить; при работающем двигателе кнопку запуска электростартером "⚡" нажимать нельзя, иначе можно повредить двигатель.
4. Убедитесь, что боковая опора полностью убрана, чтобы избежать препятствий с ее стороны для движения и помех от нее при повороте налево.
5. После запуска или в движении нужно плавно управлять ручкой газа (ручка привода дроссельной заслонки) для подачи топлива в двигатель.
6. Не заводите двигатель мотоцикла в ограниченном пространстве, чтобы избежать риска отравления выхлопными газами, которые трудно рассеиваются.
7. Если тяга сцепления выходит из строя, ее следует своевременно заменить.
8. Категорически запрещается запускать двигатель без выжатого сцепления, это может привести к повреждению деталей или созданию опасной ситуации.
9. Не заводите двигатель мотоцикла при недостатке топлива или моторного масла.

## 5.4. Вождение мотоцикла

### 5.4.1 Переключение передач (Рис. 12, 13)



Рис. 12 Схема переключения передач



Рис. 13 Ножной рычаг переключения передач

У этого мотоцикла шесть передач с постоянным зацеплением; передачи ① и ② относятся к низким скоростям, передачи ③ и ④ — к средним, а передачи ⑤ и ⑥ — к высоким. Порядок переключения передач, следующий:

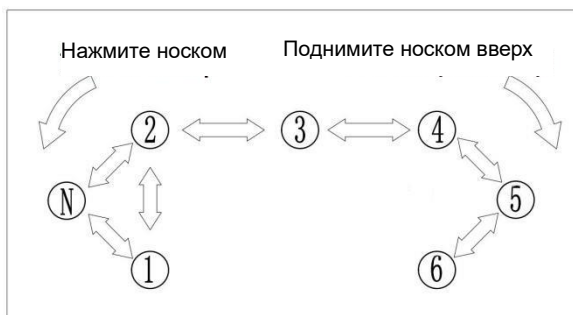
1) Переключение с нейтральной передачи на передачу ①: правой рукой верните ручку газа в исходное положение, левой рукой быстро выжмите рычаг сцепления, один раз нажмите на ножной рычаг переключения передач левой ногой, чтобы включить передачу ①, плавно отпускайте рычаг сцепления левой рукой и постепенно добавляйте газу правой. При правильной координации действий мотоцикл начнет устойчиво двигаться на первой передаче.

2) Переключение с передачи ① на передачу ②: правой рукой сбросьте газ, быстро выжмите рычаг сцепления левой рукой и потяните вверх ножной рычаг переключения передач левой ногой один раз, чтобы

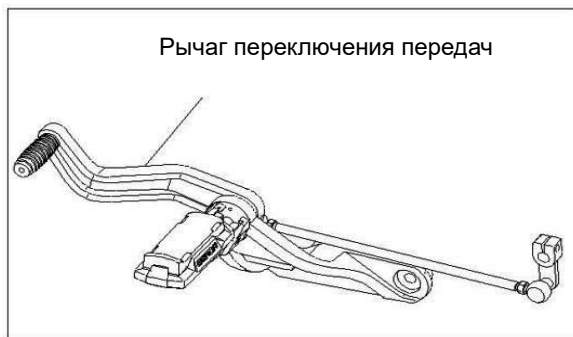
трансмиссия перешла на передачу ②, плавно отпускайте рычаг сцепления левой рукой и постепенно добавляйте газу правой. При правильной координации действий мотоцикл будет устойчиво двигаться на второй передаче.

3) Метод переключения с передачи ② на передачи ③, ④, ⑤, ⑥ такой же, как при переключении с передачи ① на передачу ②.

4) Метод понижения передачи такой же, как при переключении с нейтральной передачи на передачу ①.

**⚠ Предостережение:**

1. Категорически запрещается переключать передачи, если газ не сброшен, и рычаг сцепления не выжат полностью, в противном случае это может привести к повреждению двигателя и системы трансмиссии и стать причиной несчастных случаев.

2. При переключении передач убедитесь, что нужная передача включена, затем отпустите рычаг сцепления.

3. Пока рычаг сцепления выжат до конца при переключении передач, сцепление выключено, и мотоцикл движется по инерции. Поэтому время переключения должно быть максимально сокращено.

4. При резком понижении передачи или резком сбросе газа при движении на большой скорости частота вращения двигателя снижается, а скорость вращения заднего колеса остается высокой. При отпуске рычага сцепления диск сцепления входит в фрикционное зацепление и замедляется, вызывая торможение заднего колеса и снижение управляемости, что может привести к аварии. Поэтому необходимо сначала использовать тормоза для замедления при переходе с высокой скорости движения на низкую, а затем понижать передачу.

5. Категорически запрещается использовать пониженную передачу для движения на высокой скорости и строго запрещается использовать высокую передачу для движения на малой скорости, иначе возможно повреждение двигателя.

6. Повышенную передачу нужно выбирать перед ускорением, чтобы двигатель работал в нормальном диапазоне оборотов. Ни на одной из передач не следует выходить на слишком высокие обороты двигателя.

**⚠ Внимание:**

1. Перед переключением на пониженную передачу уменьшите скорость мотоцикла или увеличьте обороты двигателя. Перед переходом на повышенную передачу увеличьте скорость мотоцикла или уменьшите обороты двигателя. Это предотвращает ненужный износ компонентов системы трансмиссии и задней шины.

2. Находясь на нейтральной передаче, когда горит ее индикатор, лучше всего медленно ослаблять рычаг сцепления, чтобы убедиться, что трансмиссия действительно перешла в нейтральное положение.

#### 5.4.2. Вождение на подъемах или в поворотах (Рис. 14)

- 1) При движении в гору передача может оказаться слишком высокой, мощности будет недостаточно, и движение замедлится. Поэтому перед началом движения в гору необходимо быстро понизить передачу.
- 2) При движении вниз по длинному склону необходимо понизить передачу и периодически использовать передний и задний тормоза. Если передние и задние тормоза используются непрерывно в течение длительного времени, они перегреваются и снижается эффективность торможения, что может представлять опасность.
- 3) При движении вниз по склону не разрешается выключать зажигание или переключатель глушения двигателя, иначе это приведет к сокращению срока службы катализатора в системе выпуска выхлопных газов.
- 4) Перед поворотом необходимо сначала задействовать тормоза, чтобы снизить скорость мотоцикла, а затем понизить передачу. В противном случае, когда мотоцикл поворачивает, скорость будет слишком высока, чтобы благополучно выйти из поворота, или при повороте придется использовать тормоз, что может привести к аварии.

#### 5.4.3. Пользование тормозами



Рис. 14 Расположение органов торможения

- 1) Когда нужно снизить скорость, следует использовать передний и задний тормоз одновременно (плавно нажимайте рычаг переднего тормоза правой рукой и плавно нажимайте на педаль заднего тормоза правой ногой, чтобы избежать торможения только одним из тормозов). Избегайте резкого торможения, это может привести к блокированию колес или заносу мотоцикла.
- 2) В аварийных ситуациях задействуйте переключатель «Стоп» и одновременно используйте передний и задний тормоза для остановки.

- 3) По возможности избегайте резкого торможения. Резкое торможение может привести к внезапной остановке переднего и заднего колес, что затруднит управление мотоциклом.
- 4) Избегайте резкого ускорения, резкого торможения и крутых поворотов на скользкой или неровной дороге. Не допускайте заноса мотоцикла, это затрудняет управление.

#### 5.4.4. Парковка

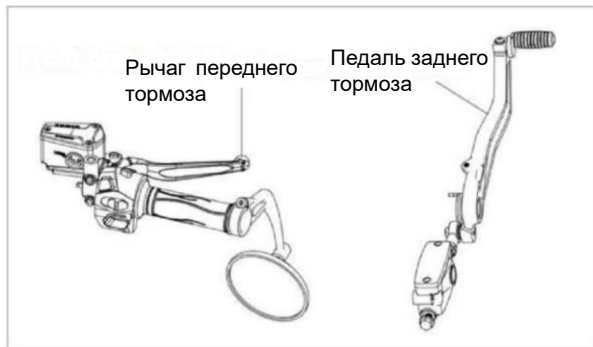
- 1) Постепенно отпустите ручку газа, чтобы полностью закрыть дроссельную заслонку.
- 2) Одновременно медленно нажимайте рычаг переднего тормоза правой рукой и медленно нажимайте правой ногой на педаль заднего тормоза, чтобы не использовать передний и задний тормоза по отдельности.
- 3) Когда скорость мотоцикла снизится, перейдите на более низкую передачу.
- 4) До конца выжмите рычаг сцепления, установите трансмиссию в нейтральное положение, а затем полностью остановитесь. После включения нейтральной передачи, на приборной панели загорается индикатор нейтральной передачи.
- 5) Если вы хотите использовать боковую опору для парковки на пологом склоне, то, чтобы избежать опрокидывания мотоцикла, следует включить пониженную передачу, при этом передняя часть мотоцикла должна смотреть в гору (обязательно задействуйте нейтральную передачу при перезапуске).
- 6) Выключите зажигание; чтобы заглушить двигатель в аварийной ситуации вы можете напрямую

использовать для этого переключатель «Стоп» или экстренный выключатель.

7) Заблокируйте рулевой механизм и извлеките ключ во избежание кражи.

**⚠ Опасность:**

- 1. Чем выше скорость мотоцикла, тем больше его тормозной путь. Поэтому для предотвращения наезда сзади необходимо соблюдать безопасную дистанцию между транспортными средствами. Частое использование одного только заднего тормоза ускоряет износ тормозной системы, и тормозной путь становится все длиннее.**
- 2. Использование одних только передних или задних тормозов приведет к проскальзыванию и потере управления; на мокрой и скользкой дороге и поворотах тормозную систему нужно использовать с осторожностью; экстренное торможение на неровной или скользкой дороге приведет к потере контроля над мотоциклом.**

## 6. Техническое обслуживание

### 6.1. Таблица периодического обслуживания

Мотоцикл следует регулярно обслуживать в соответствии со временем и пробегом, указанными в Таблице 3. Перед техническим обслуживанием мотоцикл необходимо помыть.

Таблица 3

Операция	По сроку			По пробегу от начала эксплуатации			
	Перед поездкой (безинструментально)	Ежемесячно	Каждые 2 года с года производства	После первой 1000 км	Каждые 5000 км. (4000 для техники менее 500 см³)	Каждые 10000 км. (8000 для техники менее 500 см³)	Каждые 30000 км. (24000 для техники менее 500 см³)
Уровни эксплуатационных жидкостей, утечки	П			П	П	П	П
Крепление доступных к осмотру болтов и гаек	П			П	П	П	П
Состояние звёздочек, цепи и её провисание / шкивов ремня и его натяжение	П			П	П	П	П
Износ шин, давление воздуха, натяжение спиц	П			П	П	П	П
Тормоза, состояние колодок и дисков	П			П	П	П	П
Плавность и диапазон работы ручки газа, возврат в нулевое положение	П			П	П	П	П
Сцепление, плавность работы	П			П	П	П	П
Отсутствие посторонних звуков при работе двигателя	П			П	П	П	П
Плавность и диапазон работы рулевого управления	П			П	П	П	П
Переключатели и органы управления, выключатель двигателя	П			П	П	П	П
Внешние световые приборы	П			П	П	П	П
Индикаторы на панели приборов	П			П	П	П	П
Плавность работы подвески, отсутствие посторонних звуков	П			П	П	П	П
Охлаждающая жидкость	П		З	П	П	П	П
Тормозная жидкость	П		З	П	П	П	П
Аккумуляторная батарея		П		П	П	П	П
Предохранители				П	П	П	П
Электропроводка				П	П	П	П
Масло в двигателе				З	З	З	З
Масляный фильтр				З	З	З	З
Фильтр воздушный (прим. ①)					П	П	П
Фильтр топливный					П	З	З
Свечи зажигания					П	З	З
Зазоры в механизме газораспределения							П

Примечание ① означает: при движении по запыленным участкам интервалы между очисткой следует сократить.

Символы в приведенной выше таблице: "П" - проверка, очистка, регулировка, смазка или замена при неудовлетворительном состоянии; "З" замена.

## 6.2. Проверка, подбор и замена моторного масла

Моторное масло в двигателе служит для снижения трения, повышения герметичности, охлаждения и очистки деталей, а также для предотвращения появления ржавчины.

Если качество моторного масла низкое, время эксплуатации слишком велико, или количество масла недостаточно и т. д., то это ускорит износ деталей двигателя и сократит срок его службы; может даже привести к перегреву двигателя, износу или подгоранию сцепления, падению мощности, аномальному шуму и задержке смазки.



Рис. 15 Проверка уровня масла

### [Проверка] (Рис. 15)

Перед каждым выездом необходимо проверять уровень масла. Смотровое стекло уровня масла находится на правой крышке картера.

Запустите двигатель и дайте ему поработать в течение 3 минут, выключите двигатель и подождите 3 минуты. Припаркуйте мотоцикл на ровной поверхности так, чтобы его корпус был перпендикулярен грунту. При этом уровень масла должен находиться между верхней и нижней отметками смотрового стекла.

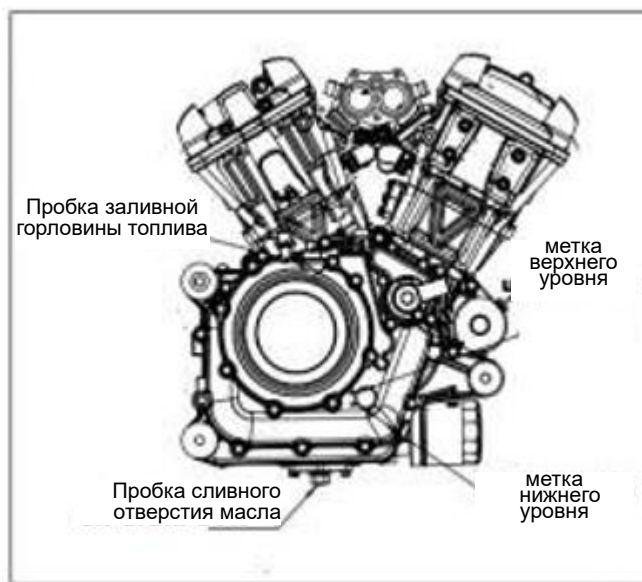
Если масла недостаточно, откройте пробку маслосливного отверстия и добавьте соответствующее количество масла. После установки пробки на место проверьте герметичность.



Рис. 16 Выбор вязкости

### [Подбор] (Рис.16)

Требования к качеству моторного масла:

- API не ниже SL;
- JASO MA;
- вязкость по SAE согласно диаграмме на рис. 16.

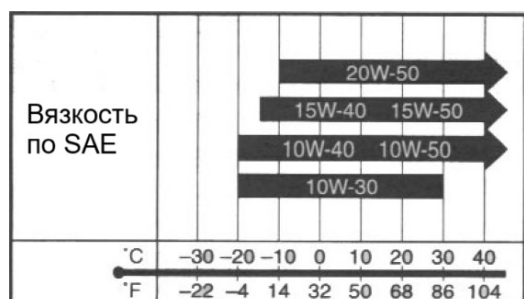
### **⚠ Предостережение:**

- 1. Использование некачественного масла серьезно снизит мощность и срок службы двигателя.**
- 2. Если моторное масло долго не менять, это приведет к ухудшению его свойств, а испорченное масло вызовет чрезмерный износ двигателя и механических частей.**
- 3. Если моторного масла будет недостаточно, двигатель получит серьезные повреждения.**

### [Замена]

У нового мотоцикла первый раз замените масло при пробеге 1000 км, затем в 4000 км, а после этого через каждые 4000 км.

1. Заглушите двигатель после того, как он поработает 3 минуты, и поместите поддон для масла под сливной болт для моторного масла.

2. Через 3 минуты слейте масло из двигателя (Осторожно: не обожгитесь о двигатель или само моторное масло). Отверните сливной болт, ослабьте гайку и снимите крышку фильтра, пружину, фильтрующий элемент и т. д. с мотоцикла.

3. После слива масла необходимо очистить сливной болт и крышку фильтра; заменить фильтрующий элемент и проверить целостность уплотнительного кольца. Если кольцо повреждено, замените его новым; затем установите фильтрующий элемент, пружину, уплотнительное кольцо и крышку фильтра.

4. Залейте около 2 л нового масла через заливное отверстие. Если вы заменяете фильтрующий элемент, вам потребуется 2,2 л нового масла. Проверьте и убедитесь в отсутствии утечек масла, затем установите заливную пробку.

5. Запустите двигатель и дайте ему поработать на разных оборотах в течение 3 минут. Во время работы проверяйте, нет ли утечек через замененные детали. Заглушите двигатель и выждите 3 минуты. Если в режиме холостого хода уровень масла все еще ниже линии уровня на смотровом стекле, необходимо добавить соответствующее количество масла. Необходимо еще раз проверить систему на герметичность.

Распространенные причины ухудшения качества моторного масла:

1. Температура масла слишком высока, и масло самопроизвольно ухудшается.
2. Смешивание масел разных марок приводит к ухудшению качества масла.
3. Из-за трения деталей мотоцикла, в масле накапливается металлическая стружка.
4. В емкости с маслом много пыли и примесей.
5. Зазор между поршнем и цилиндром слишком велик и может вызвать утечку выхлопных газов, а при сгорании топлива образуется углеродный нагар.

**⚠ Опасность:**

1. Выпускная труба моторного масла и глушитель могут вызвать ожог. Прежде чем сливать старое масло, подождите, пока сливная пробка и выхлопная труба остынут.
2. Детям и домашним животным может быть нанесен тяжкий вред здоровью, если они по ошибке выпьют смазочное масло. Повторим: длительное воздействие моторного масла может вызвать рак кожи. Кратковременное воздействие масла может вызвать раздражение кожи. Не подпускайте детей и домашних животных к смазочным материалам. Чтобы уменьшить раздражение кожи при замене смазочных материалов, носите одежду с длинными рукавами и надевайте защитные перчатки (например, те, которые используются при стирке одежды). Если на кожу попало масло, тщательно смойте его водой с мылом. Постирайте одежду и ветошь, испачканные маслом.

**⚠ Предостережение:**

При применении не рекомендованного моторного масла возможно повреждение двигателя.

**⚠ Внимание:**

Правильно утилизируйте отработанное моторное масло, не выливайте его в мусорный бак или прямо на землю, чтобы не загрязнять окружающую среду. Мы рекомендуем собирать отработанное масло в герметичные контейнеры и отправлять его в местный центр утилизации.

### 6.3. Выбор и замена свечей зажигания (Рис. 17)



Рис. 17  
Свеча зажигания

Тип свечи зажигания: CR8E

Втулка свечи зажигания с противоположной стороны: 16 мм

#### [Проверка и замена]

1. Период замены свечи зажигания: через каждые 8000 км пробега.
2. Снимите колпачок свечи зажигания, удалите окружающую грязь, используйте торцевой ключ для свечи зажигания из сумки с инструментами, чтобы снять свечу зажигания, и используйте проволочную щетку для удаления нагара и грязи со свечи зажигания.
3. Проверьте, не повреждена ли свеча зажигания, не нарушен ли зазор между электродами и не повреждена ли прокладка; поврежденную свечу следует заменить.
4. Проверьте зазор между электродами высокоточным щупом; нормальный зазор должен составлять 0,8–0,9 мм.
5. Установка свечи зажигания: сначала вверните свечу зажигания в резьбовое отверстие рукой, затем затяните ее торцевым ключом для свечей зажигания.

#### **⚠ Предостережение:**

1. В отверстие для установки свечи зажигания может попасть грязь и повредить двигатель. После извлечения свечи зажигания закрывайте чем-нибудь ее установочное отверстие.
2. Если цвет электрода свечи зажигания отличается от нормального, свечу нужно заменить новой той же модели. Свечи зажигания разных типов и моделей имеют разные диапазоны значений калильного числа, несоответствие которых нужному значению может вызвать серьезное повреждение двигателя. Заявления о возмещении таких убытков по гарантии не принимаются.
3. Если момент затяжки при установке свечи зажигания слишком большой или нарушена резьба, головка блока цилиндров двигателя будет серьезно повреждена. Поэтому свечу зажигания нужно сначала аккуратно вворачивать вручную.

### 6.4. Разборка и очистка воздушного фильтра

#### [Очистка или замена]

1. Фильтрующий элемент воздушного фильтра необходимо регулярно обслуживать: проверять и очищать каждые 4000 км пробега. Заменять фильтр необходимо через каждые 8000 км.
2. Если мотоцикл эксплуатируется в загрязненной, влажной или запыленной среде, цикл очистки или замены фильтрующего элемента следует сократить.
3. Если фильтрующий элемент слишком загрязнен, в него попала вода, или он поврежден, необходимо заменить фильтрующий элемент на новый, иначе увеличится сопротивление воздухозаборника, уменьшится выходная мощность двигателя, и увеличится расход топлива. Содержание воздушного фильтра в чистоте может повысить эффективность работы двигателя и продлить срок его службы.
4. На этом мотоцикле установлен бумажный фильтрующий элемент. При очистке можно аккуратно постучать им по грунту, чтобы стряхнуть основную часть пыли. Если в наличии есть воздушный насос, можно продуть элемент в направлении изнутри наружу, чтобы выдуть пыль. Если в фильтровальную

бумагу проникла пыль, или фильтровальная бумага смочена маслом, водой и т. д., необходимо установить новый фильтрующий элемент.

5. Во время планового технического обслуживания снимите маслосборную трубку и слейте скопившееся внутри отработанное масло. Трубка для сбора масла расположена под воздушным фильтром.



Рис. 18 Расположение воздушного фильтра

#### **[Разборка] (Рис. 18)**

1. Снимите 4 винта боковой крышки воздушного фильтра и снимите крепежные винты фильтрующего элемента. Извлеките фильтрующий элемент.

2. Сборка: действуйте в порядке, обратном вышеописанному порядку разборки.

#### **⚠ Предостережение:**

1. Запускать двигатель без установленного фильтрующего элемента опасно. Без защиты фильтрующего элемента пламя из двигателя будет засасываться обратно во впускную полость воздушного фильтра, грязь также будет всасываться в двигатель, вызывая его серьезный износ. Поэтому запрещено запускать и эксплуатировать двигатель без установленного фильтрующего элемента.

2. При мытье мотоцикла не допускайте попадания воды в воздушный фильтр.

3. Если фильтрующий элемент поврежден, его необходимо заменить новым. При очистке воздушного фильтра проверьте, не поврежден ли фильтрующий элемент.

4. При неправильной установке фильтрующего элемента по месту пыль будет поступать в двигатель в обход фильтрующего элемента, что может привести к повреждению двигателя. Убедитесь, что фильтрующий элемент установлен в правильном положении и надежно герметизирован.

## 6.5. Проверка и регулировка ручки газа



Рис. 19

### [Проверка] (Рис. 19)

1. Проверьте, нормально ли поворачивается передняя часть мотоцикла из крайнего левого положения в крайнее правое, и убедитесь, что упор в крайних положениях надежен.
2. Проверьте, плавно ли поворачивается ручка газа от полностью открытого положения до полностью закрытого; может ли она автоматически вернуться в исходное положение при отпуске.
3. Проверьте состояние тросика привода дроссельной заслонки: он должен быть гибким и без каких-либо дефектов.

### [Регулировка]

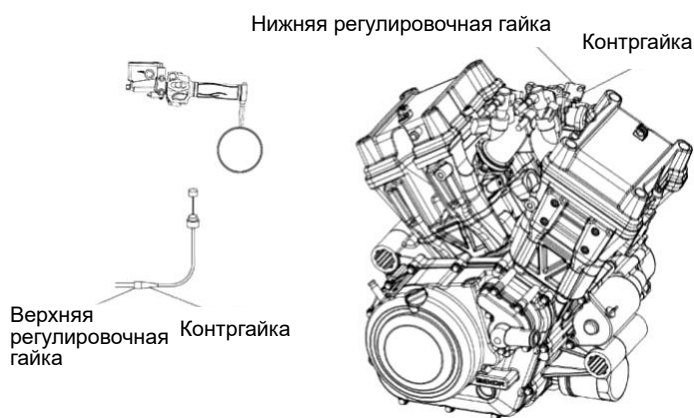
1. Свободный ход ручки газа: 2–6 мм.
2. Верхний регулировочный узел можно точно настроить, а нижний регулировочный узел (соединение между дроссельной заслонкой и тросиком привода) можно отрегулировать на определенный ход.
3. При точной регулировке сначала ослабьте контргайку на верхнем регулировочном узле, а затем поворачивайте его для регулировки.
4. При большем диапазоне регулировки ослабьте крепежную гайку и отрегулируйте свободный ход до 2–6 мм.
5. Тросик привода дроссельной заслонки необходимо регулярно смазывать для уменьшения истирания. Тросик привода дроссельной заслонки нельзя сгибать.

#### **⚠ Опасность:**

1. Если тросик дроссельной заслонки проложен неправильно, его необходимо переустановить правильно.
2. Если тросик дроссельной заслонки перекручен, застрял или не может вернуться в исходное положение, то его следует заменить.
3. После завершения регулировки свободного хода тросика дроссельной заслонки необходимо убедиться, что ручка газа способна автоматически возвращаться в исходное положение и обороты холостого хода не увеличиваются. В то же время после регулировки обороты холостого хода двигателя не должны увеличиваться при повороте передней части мотоцикла.

### [Корпус дроссельной заслонки]

Ограничительный винт дроссельной заслонки на ее корпусе установлен точно, и вы не должны регулировать его самостоятельно. Проверьте, стабильны ли обороты холостого хода мотоцикла (после того, как двигатель полностью прогреется, обороты холостого хода двигателя должны быть в пределах 1350–1650 об/мин). Если обороты холостого хода неустойчивы, обратитесь к профессиональному обслуживающему персоналу отдела технического обслуживания, назначенному нашей компанией, для проверки и устранения этой проблемы.

## 6.6. Регулировка сцепления



Рис. 20

Свободный ход рычага сцепления составляет 5-10 мм.

Назначение сцепления (Рис. 20)

1. Обеспечивает плавное и аккуратное сопряжение коленчатого вала двигателя с коробкой передач для плавного начала движения мотоцикла.
2. Обеспечивает быстрое и полное отсоединение коленчатого вала двигателя от коробки передач, чтобы мотоцикл не испытывал ударов при переключении передач.

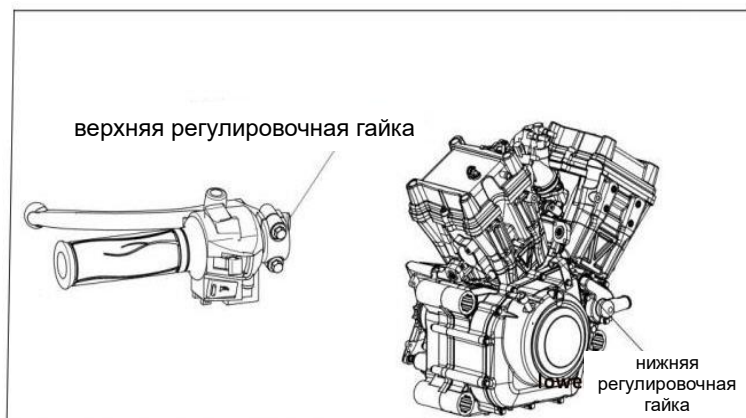
3. Предотвращает повреждение коробки передач из-за чрезмерной нагрузки.

### **⚠ Внимание:**

Используя рычаг сцепления, его следует выжимать и отпускать полностью. Избегайте езды с не полностью включенным или выключенным сцеплением – в противном случае механизм сцепления быстро изнашивается и диск сцепления может подгореть.

## 7. Проверка и регулировка натяжения ремня



Рис. 21 Ременный привод

Модель ремня: STD1816

### **[Проверка] (Рис. 21)**

Перед поездками тщательно проверяйте систему ременного привода. Если вы заметили какой-либо дефект или повреждение, нужно немедленно устранить их. При необходимости замените детали привода, которые следует приобретать только у авторизованных дилеров. Ваш дилер может распознать любые признаки износа и при необходимости заменить

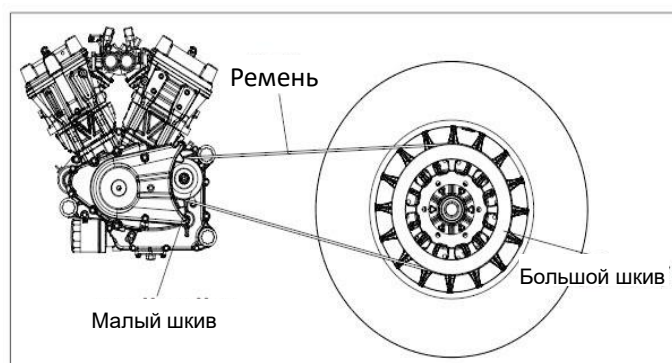
необходимые детали. Поэтому при необходимости доставьте мотоцикл к дилеру для проверки.

### **[Регулировка]**

Натяжение ремня при установке необходимо определять, пользуясь профессиональными инструментами. Если нужно определить или отрегулировать натяжение ремня, обратитесь к дилеру. Не регулируйте натяжение ремня самостоятельно.

### **[Замена]**

1. Снимите большую и малую звездочки, пользуясь инструментами.
2. Установите большой шкив, малый шкив и приводной ремень в порядке, обратном разборке, и отрегулируйте провисание цепи.
3. Будьте внимательны в процессе установки и регулировки ремня: при неправильной эксплуатации

ремня может порваться корд.

Это приведет к тому, что ремень потеряет прочность на растяжение и порвется, и при этом существует опасность поломки!

- Избегайте перекручивания, сгибания, скручивания, завязывания узлов или переворачивания ремня и не допускайте биений ремня.
- Во время установки не поднимайте ремень с помощью звездочки.
- Не используйте инструменты с острыми краями, чтобы не повредить ремень.
- Не смазывайте ремень маслом.
- Не пытайтесь разъединить или отремонтировать ремень.

## 8. Антиблокировочная тормозная система ABS



Рис. 22 Система ABS

Система ABS состоит из гидравлического блока, блока управления ABS и насоса возврата масла, которые установлены под сиденьем. На передних и задних колесах, соответственно, установлены датчики скорости вращения колеса.

ABS использует в своей работе два независимых тормозных контура (переднего тормоза и заднего тормоза). В штатном режиме работы тормозная система работает так же, как и обычная тормозная система без ABS. И только когда блок управления ABS распознает, что колесо имеет тенденцию к блокировке, ABS начинает работать, регулируя тормозное усилие. Этот процесс регулировки можно почувствовать по легким толчкам рычага переднего тормоза или тормозной педали.

После включения зажигания контрольный индикатор ABS должен загореться и погаснуть после запуска двигателя. Если контрольный индикатор ABS не гаснет после запуска или горит во время движения, это указывает на неисправность в системе ABS. В это время система ABS больше не может быть активирована. При торможении колеса могут заблокироваться. Сама тормозная система продолжает работать, выходит из строя только система управления ABS.

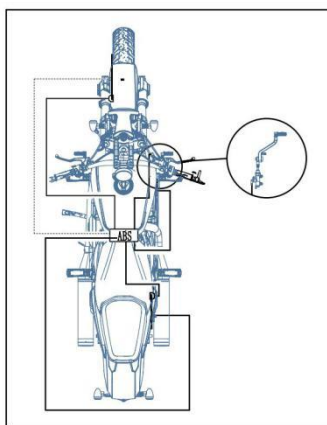
### **⚠ Предостережение:**

1. Только когда ABS выключена, заднее колесо может вращаться при зажатом переднем тормозе.
2. Если вы вносите изменения в конструкцию (например, укорачиваете или удлиняете ход амортизатора, используете обода других диаметров, другие шины, другое давление в шинах или другие тормозные фрикционные пластины), ABS может выйти из строя. Наилучшая работа ABS может быть гарантирована только при использовании в тормозной системе рекомендованных нами запасных частей и шин.
3. Выполняйте техническое обслуживание и ремонт по мере необходимости.

## 9. Проверка и регулировка переднего тормоза



Рис. 23 Проверка переднего тормоза

### [Проверка] (Рис. 23)

- Измерьте свободный ход рычага переднего тормоза – он должен составлять 5–10 мм.
- Измерьте толщину переднего тормозного диска и тормозной фрикционной накладки.
- Проверьте уровень масла в масляной бачке; проверьте, в порядке ли тормозной суппорт; проверьте тормозную масляную трубку и что нет течи масла или трещин в бачке тормозной жидкости; проверьте износ тормозного диска.

Если при нажатии на рычаг тормоза вы чувствуете, что сопротивление рычага недостаточное, то в тормозной системе есть воздух; воздух из тормозной системы должен быть полностью выпущен перед эксплуатацией мотоцикла – в

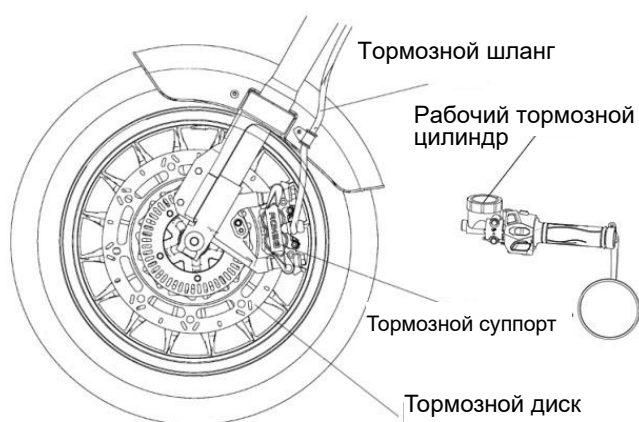
противном случае это приведет к снижению эффективности торможения или отказу тормозов. Эта операция должна проводиться в дилерском центре.

### **⚠ Предостережение:**

1. Следует добавлять тормозную жидкость на не нефтяной основе DOT3 или DOT4; нельзя смешивать разные марки жидкостей.
2. Тормозная жидкость обладает высокой коррозионной активностью, не допускайте попадания брызг на поверхность окрашенных или пластиковых деталей; если вы проглотите случайно какое-то количество тормозной жидкости, вызовите рвоту; при попадании жидкости в глаза или на кожу следует немедленно промыть это место большим количеством воды и обратиться к врачу.
3. Гидравлические дисковые тормоза работают под высоким давлением. В целях обеспечения безопасности и надежности время замены тормозных фрикционных накладок и тормозной жидкости не должно превышать срока планового технического обслуживания.
4. Ремонт гидравлической дисковой тормозной системы может выполняться только профессиональными специалистами.

### **⚠ Внимание:**

Тормоза являются чрезвычайно важным компонентом системы обеспечения личной безопасности водителя, и их следует периодически проверять и регулировать.

Замените тормозной диск или тормозную фрикционную колодку новыми и сразу не садитесь за руль. Вы должны сначала поработать (удерживать и отпускать) рычагом переднего тормоза несколько раз, пока тормозной диск и тормозной суппорт как следует не притрут.

## 9.1. Проверка переднего тормозного диска



Рис. 24 Проверка переднего тормозного диска

Тормозной диск со временем постепенно изнашивается, поэтому необходимо проверять толщину тормозного диска в нескольких его точках. Также проверяйте его внешний вид, чтобы убедиться, что тормозной диск не поврежден, не треснул и не деформировался.

Если толщина тормозного диска меньше допустимого значения, замените тормозной диск.

Если тормозной диск поврежден, треснул или деформирован, замените тормозной диск.

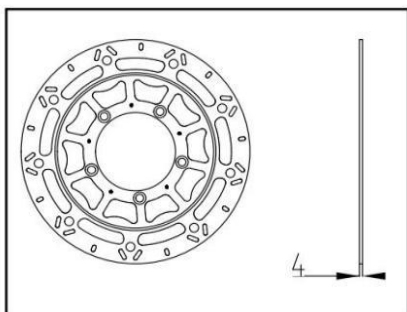
Предельный износ тормозного диска	
Передний	3 мм
Задний	3 мм

### **⚠ Предостережение:**

Износ тормозного диска уменьшит его толщину в пределах контактной поверхности тормозной фрикционной колодки, что снизит эффективность торможения и поставит под угрозу безопасность водителя и пассажира. При появлении повреждений, трещин или деформации тормозной диск следует немедленно заменить.

Когда тормозной диск изношен до предельной толщины 3 мм, его необходимо заменить: снимите суппорт переднего тормоза и переднее колесо, затем замените тормозной диск.

## 9.2. Проверка тормозных колодок переднего тормоза



Проверьте минимальную толщину тормозных колодок (A).

Минимальная толщина тормозной фрикционной колодки:  $A=1,5$  мм.

Если ее толщина меньше минимально допустимой, своевременно замените колодку.

Если обнаружено, что фрикционная колодка повреждена или треснула, своевременно замените её.

Рис. 25 Проверка фрикционной накладки переднего тормоза

### **⚠ Внимание:**

Фрикционная накладка будет постепенно изнашиваться в процессе торможения мотоцикла. Эффективность торможения будет постепенно снижаться. Для обеспечения безопасности людей и мотоцикла чаще проверяйте колодки и вовремя заменяйте их. Если вы не понимаете особенности работы фрикционной накладки или не можете заменить колодку самостоятельно, обратитесь в уполномоченный пункт послепродажного обслуживания.

### 9.3. Проверка уровня тормозной жидкости в системе переднего тормоза



Отрегулируйте положение мотоцикла так, чтобы поверхность тормозной жидкости в бачке находилась в горизонтальном положении, и проверьте уровень тормозной жидкости через смотровое окно. (Рис. 26).

При снижении уровня тормозной жидкости ниже отметки, долейте тормозную жидкость.

Рис. 26 Проверка уровня тормозной жидкости переднего тормоза

#### **⚠ Предостережение:**

Если уровень тормозной жидкости опустился ниже отметки, это означает, что тормозная система не герметична, либо полностью изношена тормозная фрикционная колодка. Не продолжайте движение, пока не проверите состояние тормозной системы. Для ремонта обратитесь в специальный пункт послепродажного обслуживания.

Если тормозная жидкость используется слишком продолжительное время, эффективность торможения снижается. Своевременно заменяйте тормозную жидкость.

## 10. Проверка и регулировка заднего тормоза



Рис. 27 Проверка заднего тормоза

#### **[Проверка] (Рис. 27)**

- Свободный ход педали тормоза должен составлять 10-20 мм.
- Измерьте толщину заднего тормозного диска и толщину тормозных колодок.
- Проверьте:
  - уровень жидкости в расширительном бачке,
  - в порядке ли тормозной суппорт,
  - трубку и крышку бачка тормозной жидкости на наличие течи или трещин,
  - износ тормозного диска.

• Если при нажатии на педаль тормоза вы чувствуете, что сопротивление педали недостаточное, то в тормозной системе есть воздух; воздух из тормозной системы должен быть полностью выпущен перед началом эксплуатации мотоцикла – в противном случае это приведет к снижению эффективности торможения или отказу тормозов. Эту операцию должны выполнять профессиональные специалисты обслуживающей организации.

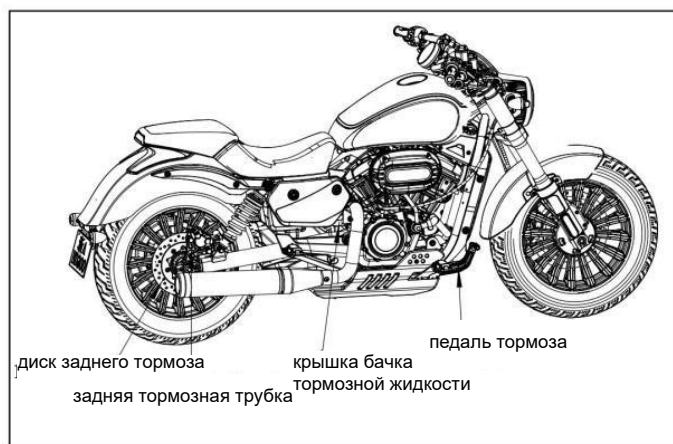
#### **10.1. Проверка заднего тормозного диска**

Тормозной диск со временем постепенно изнашивается, поэтому необходимо проверять толщину тормозного диска в нескольких его точках. Также проверяйте его внешний вид, чтобы убедиться, что тормозной диск не поврежден, не треснул и не деформировался.

Если толщина тормозного диска меньше допустимого значения, замените тормозной диск.

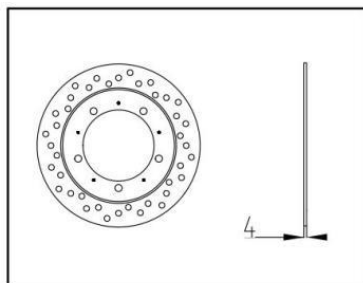

Если тормозной диск поврежден, треснул или деформирован, замените тормозной диск.

Предельный износ тормозного диска	
передний	3 мм
задний	3 мм

Рис. 28 Проверка заднего тормозного диска

**⚠ Предостережение:**

Износ тормозного диска уменьшит его толщину в пределах контактной поверхности тормозной фрикционной колодки, что снизит эффективность торможения и поставит под угрозу безопасность водителя и пассажира. При появлении повреждений, трещин или деформации тормозной диск следует немедленно заменить.

Когда тормозной диск изношен до предельной толщины 3 мм, его необходимо заменить: снимите суппорт заднего тормоза и заднее колесо, затем замените тормозной диск.

### 10.2. Проверка тормозных колодок заднего тормоза



Проверьте минимальную толщину тормозных колодок (A).

Минимальная толщина тормозной фрикционной колодки:  $A=1,5$  мм.

Если ее толщина меньше минимально допустимой, своевременно замените колодку.

Если обнаружено, что фрикционная колодка повреждена или треснула, своевременно замените ее.

Рис. 29 Проверка фрикционной накладки заднего тормоза

**⚠ Внимание:**

Фрикционная колодка будет постепенно изнашиваться в процессе торможения мотоцикла. Эффективность торможения будет постепенно снижаться. Для обеспечения безопасности людей и мотоцикла чаще проверяйте колодки и вовремя заменяйте их. Если вы не понимаете особенности работы фрикционной колодки или не можете заменить колодку самостоятельно, обратитесь в уполномоченный пункт послепродажного обслуживания.

### 10.3. Проверка уровня тормозной жидкости системы заднего тормоза



Отрегулируйте положение мотоцикла так, чтобы поверхность тормозной жидкости в бачке находилась в горизонтальном положении, и проверьте уровень тормозной жидкости через смотровое окно. При снижении уровня тормозной жидкости ниже отметки, нужно ее долить до отметки.

Рис. 30 Проверка уровня тормозной жидкости в системе заднего тормоза

**⚠ Предостережение:**

Если уровень тормозной жидкости опустился ниже отметки, это означает, что тормозная система не герметична, либо полностью изношена тормозная фрикционная колодка. Не продолжайте движение, пока не проверите состояние тормозной системы. Для ремонта обратитесь в специальный пункт послепродажного обслуживания.

Если тормозная жидкость используется слишком продолжительное время, эффективность торможения снижается. Своевременно заменяйте тормозную жидкость.

## 11. Обслуживание аккумуляторной батареи

### [Тип аккумулятора]

Модель: MG14ZS-C

Напряжение и емкость: 12 В, 11,2 А\*ч

Стандартное время зарядки: 1 А–1,5 Ах6–8 часов

### [Монтаж и демонтаж аккумулятора] (Рис. 31)

Демонтаж:

1. Откройте замок подушки сиденья и снимите подушку.
2. Откройте крышку батарейного отсека.
3. Снимите кронштейн ECU.
4. Сначала отсоедините отрицательный провод (—).
5. Затем отсоедините положительный провод (+).
6. Извлеките аккумулятор.

### [Монтаж]

1. Последовательность монтажа – обратная демонтажу.
2. Сначала подключите положительный провод (+), затем – отрицательный (—) и проверьте правильность подключения.

Контакт на клемме должен быть надежным, и положительный и отрицательный полюса нельзя менять местами. Подключение в обратном порядке повредит компоненты электрической системы.

### [Зарядка аккумулятора]

1. Снимите подушку сиденья мотоцикла.
2. Снимите стяжку аккумулятора, отсоедините положительный и отрицательный провода и извлеките аккумулятор.
3. Подсоедините провод зарядного устройства и убедитесь, что зарядный ток в амперах составляет 1/10 от численного значения емкости аккумулятора. Например, если вы заряжаете аккумулятор емкостью 10 А\*ч, то зарядный ток должен составлять 1 А.
4. За подробными инструкциями по зарядному устройству следует обращаться к дилеру.

### [Проверка и техническое обслуживание аккумулятора]

1. При частом использовании мотоцикла система зарядки автоматически обеспечивает полный заряд аккумулятора. Если мотоцикл используется от случая к случаю или в течение короткого периода времени, заряда аккумуляторной батареи может быть недостаточно. В аккумуляторе всегда



Рис. 31 Аккумулятор

присутствует процесс саморазряда, и скорость саморазряда зависит от типа аккумулятора и температуры окружающей среды.

2. Когда мотоцикл не используется в течение длительного времени, аккумулятор необходимо снять и после зарядки поместить на хранение, регулярно его подзаряжая.

3. Положительную (+) и отрицательную (–) клеммы аккумулятора следует регулярно очищать.

4. При замене аккумулятора используйте аккумулятор той же модели с теми же техническими характеристиками.

**⚠ Опасность:**

1. Клеммы аккумулятора, контакты и сопутствующие компоненты содержат свинец или его соединения. Попадание свинца или его соединений в кровеносную систему может нанести вред вашему здоровью. После работы с любыми деталями или узлами, содержащими свинец, обязательно тщательно мойте руки.

2. Аккумулятор следует хранить в месте, недоступном для детей.

3. Аккумулятор содержит токсичные вещества, включая серную кислоту и свинец. Эти вещества вредны для человека и загрязняют окружающую среду. Аккумуляторную батарею нужно утилизировать в соответствии с местными законами и нормативными актами. Ее нельзя выбрасывать, как обычный бытовой мусор.

**⚠ Внимание:**

1. Избыточная или недостаточная зарядка аккумулятора сокращает срок его службы. Избегайте перезарядки или недостаточной зарядки аккумулятора.

2. Если мотоцикл используется редко, нужно еженедельно проверять напряжение аккумуляторной батареи вольтметром. Если напряжение аккумулятора опустится ниже 12,8 В, для зарядки аккумулятора необходимо использовать зарядное устройство.

3. Если мотоциклом не пользуются более двух недель, для зарядки аккумулятора необходимо использовать зарядное устройство. Не используйте для зарядки аккумулятора автоматическое устройство быстрой зарядки, поскольку это может привести к перегрузке и повреждению аккумулятора.

### [Замена предохранителя]

В цепи электросистемы имеется в общей сложности шесть предохранителей: 2 предохранителя на 20 А, 1 предохранитель ECU на 5 А и по 1 предохранителю ABS на 15 А, 10 А, 1 А (всего 6 шт). Кроме того, в блоке предохранителей предусмотрены запасные предохранители на 20А, 15А, 1А (по 1 шт). Если предохранитель часто перегорает, значит в цепи имеется короткое замыкание или перегрузка. Обратитесь за помощью к профессиональным специалистам отдела технического обслуживания.

При замене предохранителя сначала извлеките старый предохранитель, а затем вставьте запасной.

**⚠ Предостережение:**

Перед проверкой или заменой предохранителя, во избежание короткого замыкания необходимо выключить зажигание и разомкнуть цепь. Ни в коем случае не используйте предохранитель другого номинала. Это может вызвать повреждение электрической системы мотоцикла или пожар. Также это может привести к невозможности включения световых приборов в ночное время или запуска двигателя.

## 12. Инструкция по эксплуатации и обслуживанию системы водяного охлаждения двигателя



Рис. 32 Система охлаждения

Смесь концентрированного антифриза и умягченной воды (чистой или дистиллированной) в определенном соотношении. Разведите ее до требуемой концентрации, подходящей для характерной в данной местности минимальной температуры. Как правило, при концентрации от 40% до 50% функция предотвращения замерзания работает лучше всего.

Рекомендуется использовать готовую охлаждающую жидкость, специально разработанную для двигателей из алюминиевого сплава. Эта охлаждающая жидкость производится на заводе и содержит антифриз, ингибитор коррозии, ингибитор пенообразования, следовые количества силикатов и т. д. Температура окружающей среды для использования указана на таре.

### [Система охлаждения] (Рис. 23)

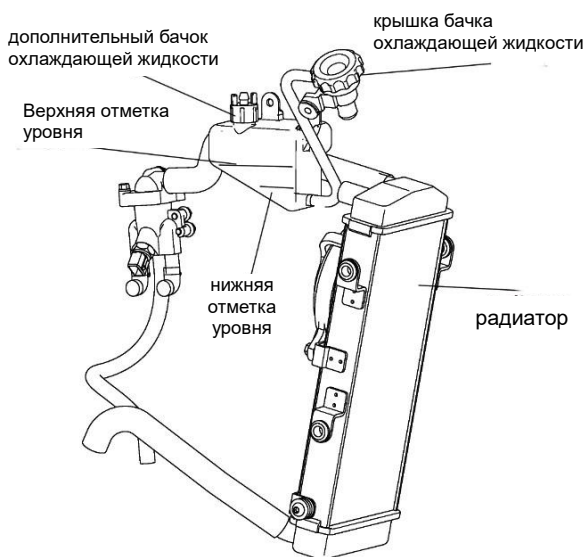
Система охлаждения предотвращает перегрев двигателя, а правильное использование и техническое обслуживание системы охлаждения может продлить срок его службы.

Радиатор расположен перед двигателем. В зависимости от условий эксплуатации, радиатор необходимо с определенной регулярностью очищать от пыли и грязи.

### [Тип охлаждающей жидкости]

Основная задача тормозной жидкости - предотвращение коррозии, предотвращение кавитации в системе охлаждения, повышение температуры кипения, защита от накипи.

Охлаждающая жидкость обычно представляет собой

**⚠ Внимание:**

1. Эта специальная охлаждающая жидкость, ее нельзя заменять водопроводной водой или другими жидкостями – в противном случае возможно повреждение двигателя.
2. Обратитесь к официальному дилеру, чтобы приобрести готовую охлаждающую жидкость, предназначенную специально для двигателей из алюминиевого сплава.
3. Если охлаждающую жидкость необходимо заменить, или произошла ее утечка, обратитесь к официальному дилеру для замены и технического обслуживания.

### [Проверка объема охлаждающей жидкости]

Общий объем охлаждающей жидкости в системе охлаждения составляет около 4000 мл.

1. Припаркуйте мотоцикл на ровной площадке, установив его на боковую опору.
2. Проверьте уровень охлаждающей жидкости после остывания двигателя. Уровень охлаждающей жидкости должен находиться между верхней и нижней отметками.

### [Добавление небольшого количества охлаждающей жидкости]



Рис. 33 Долив охлаждающей жидкости

Если охлаждающая жидкость во вспомогательном водяном бачке находится на нижней отметке или ниже нее, долейте специальную охлаждающую жидкость до верхней отметки.

#### [Порядок доливки]

Припаркуйте мотоцикл на боковой опоре на ровной площадке и дождитесь остывания двигателя, иначе можно получить ожог кожи.

2. Отверните крышку бачка охлаждающей жидкости.
3. Залейте охлаждающую жидкость через горловину бачка для охлаждающей жидкости и доведите ее уровень до верхней отметки.
4. Закройте крышку бачка охлаждающей жидкости.

#### [Хранение охлаждающей жидкости]

1. Неиспользованную охлаждающую жидкость следует хранить в специальной герметичной таре.
2. Ее следует поместить в прохладное и сухое место. Охлаждающая жидкость является токсичной и должна храниться вне доступа детей.
3. Обратите внимание, что необходимо предотвращать загрязнение охлаждающей жидкости нефтепродуктами, также запрещается смешивать или хранить охлаждающую жидкость двух разных марок.

#### **⚠ Опасность:**

1. Антифриз на основе этиленгликоля представляет собой органический растворитель, который является токсичным и вызывает коррозию. Нельзя проливать его на поверхность резиновых изделий и окрашенных деталей, не говоря уже о попадании на кожу человека. При случайном попадании брызг на поверхность резиновых изделий, окрашенные детали или тело человека немедленно смойте их следы водой.
2. При обслуживании двигателя, если нужно ослабить гайку цилиндра, то сначала нужно слить охлаждающую жидкость, чтобы предотвратить ее попадание в картер.
3. Поскольку температура кипения антифриза выше, чем у чистой воды, во избежание ожогов крышку радиатора нельзя открывать при работающем двигателе, или пока температура не снизится примерно до 60 °C после его остановки.

## 13. Регулировка заднего амортизатора

Надлежащая жесткость подвески является одним из важных условий обеспечения комфорта мотоциклиста во время езды. У разных мотоциклистов есть разные требования к жесткости подвески. Инструкции по регулировке пружины приведены ниже.

### [Регулировка амортизатора на мягкую подвеску] (Рис. 34)

Шаг 1: Ослабьте контргайку на верхнем конце амортизатора.

Шаг 2: Вращайте регулировочную гайку против часовой стрелки.

Отрегулируйте жесткость пружины на требуемый уровень.

Шаг 3: Затяните контргайку.



Рис. 34

### [Регулировка амортизатора на жесткую подвеску] (Рис. 35)

Шаг 1: Ослабьте контргайку на верхнем конце амортизатора.

Шаг 2: Вращайте регулировочную гайку по часовой стрелке.

Отрегулируйте жесткость пружины до соответствующего уровня.

Шаг 3. Затяните контргайку.



Рис. 35

#### **⚠ Предостережение:**

**Обратитесь к официальному дилеру для регулировки жесткости подвески. У дилера есть профессиональные специалисты и инструменты для такой регулировки!**

**Ход левого и правого амортизаторов должен быть одинаковым, иначе это отрицательно скажется на безопасности вождения!**

## 14. Регулировка клапанных зазоров

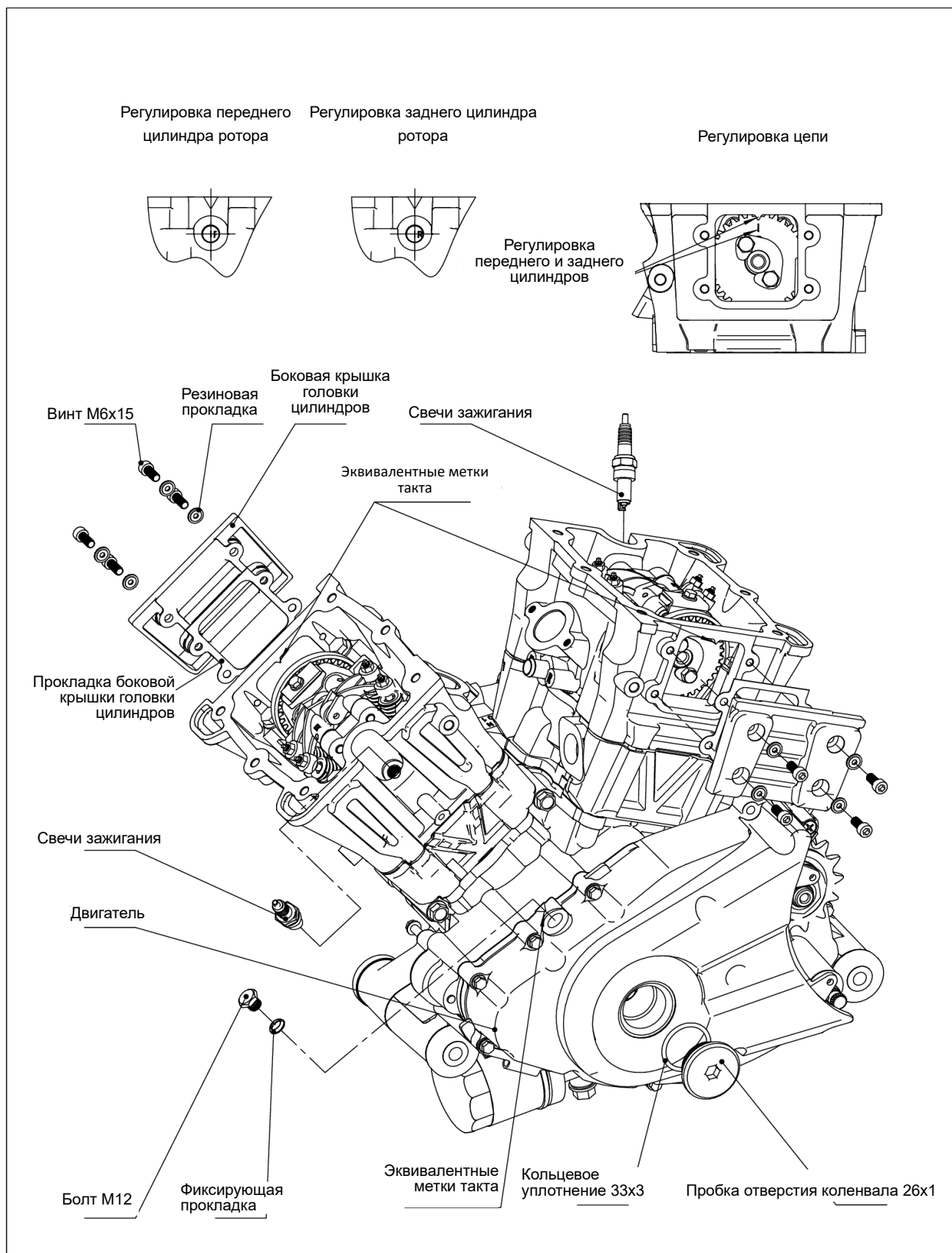

Шаг 1: Снимите топливный бак.

Шаг 2: Пользуясь соответствующим инструментом, снимите крышку головки цилиндров двигателя.

Шаг 3: Отрегулируйте зазор клапана заднего цилиндра: поверните ротор магнето, чтобы совместить отметку на заднем цилиндре со стрелкой, и при этом убедитесь, что метка звездочки и стрелка также выровнены, как показано на рисунке.

Шаг 4: Ослабьте регулировочную гайку коромысла впускного клапана, вставьте щуп 0,05 между регулировочным болтом клапана и впускным клапаном, вращайте регулировочный болт клапана до тех пор, пока на щупе не останется зазора, а затем отверните его примерно на  $5^\circ$  в сторону увеличения зазора. Затяните регулировочную гайку клапана.

Зазор на впускном клапане: 0,04-0,06 мм.

Шаг 5: Ослабьте регулировочную гайку комбинации коромысл выпускного клапана, поместите щуп 0,12 между регулировочным болтом клапана и выпускным клапаном, вращайте регулировочный болт клапана до тех пор, пока на щупе не останется зазора, затем отверните его примерно на  $5^\circ$ , затяните регулировочную гайку клапана.

Зазор на выпускном клапане: 0,10-0,13 мм.

Шаг 6: Отрегулируйте зазор клапана переднего цилиндра: вращайте ротор магнето в направлении вращения двигателя, пока метка переднего цилиндра не совместится со стрелкой ( $360^\circ+60^\circ$ ), и при этом убедитесь, что метка звездочки и стрелка также совместились, как показано на рисунке.

Шаг 7: Повторите предыдущие шаги 3 и 4, чтобы отрегулировать зазор впускного и выпускного клапанов переднего цилиндра.

Шаг 8: Установите свечи зажигания в их отверстия в переднем и заднем цилиндрах, затем затяните их за гильзы свечей зажигания. Момент затяжки: 12-16 Н\*м.

Шаг 9: Вставьте резьбовую пробку М12 через прокладку в верхней мертвой точке, затем установите ее в верхнее смотровое отверстие, чтобы затянуть. Момент затяжки: 18-23 Н\*м.

Шаг 10: Вставьте пробку отверстия коленчатого вала М26х1,5 через уплотнительное кольцо 33х3, затем установите ее в отверстие в левой крышке, чтобы затянуть. Момент затяжки: 7-14 Н\*м.

Шаг 11: Вставьте винты М6х15 (8 шт.) через резиновые прокладки (8 шт.), затем прикрепите боковую крышку головки блока цилиндров (2 шт.) и прокладки боковой крышки головки блока цилиндров (2 шт.) к передней и задней головкам цилиндров, соответственно. Момент затяжки: 8-12 Н\*м.

## 15. Очистка и хранение мотоцикла

1. Мотоцикл следует регулярно чистить, чтобы вовремя обнаружить повреждения, износ или утечку масла.

2. При очистке необходимо дождаться, пока двигатель остынет, после чего вымыть мотоцикл чистой водой. После мойки высушите мотоцикл, запустите двигатель и дайте ему поработать несколько минут; смажьте цепь машинным маслом; проверьте тормоза перед выездом на дорогу, передний и задний тормоза должны быть в норме.

3. Части, на которые нельзя распылять воду под высоким давлением: фары, указатели поворота, замок зажигания, электрические переключатели, приборная панель, электрические детали и проводка, аккумулятор, воздушный фильтр, ступицы, выпускные отверстия выхлопных труб, зоны под топливным баком и цилиндром двигателя, головка и т. д. Эти узлы лучше всего протирать ветошью.

4. После мойки эффективность торможения может снизиться, поэтому необходимо прокатиться на мотоцикле и проверить работу тормозов, затем, после соответствующих регулировок и техобслуживания, мотоцикл можно продолжать эксплуатировать.

#### **[Хранение мотоцикла]**

После использования мотоцикла в течение дня его следует поставить в сухое безопасное место с небольшим перепадом температур и хорошей вентиляцией. При постановке на длительное хранение (более 30 дней) следует выполнить необходимое обслуживание и ремонт мотоцикла – в противном случае проблема, требующая устранения, может быть забыта при начале эксплуатации мотоцикла после окончания периода хранения. При долгосрочном хранении (более 30 дней), в дополнение к вышеуказанному обслуживанию, следует выполнить следующие операции:

1. Очистите и высушите мотоцикл и нанесите воск на окрашенные поверхности мотоцикла.
2. Слейте топливо из топливного бака и распылите в полость топливного бака антикоррозионное средство.
3. Полностью слейте старое масло и залейте в картер новое.
4. Выверните свечу зажигания и впрысните в цилиндр небольшое количество (15-20 мл) масла; затем установите свечу зажигания на место, включите зажигание и нажмите кнопку запуска на 2-3 секунды, чтобы масло равномерно распределилось по стенкам цилиндра.
5. Извлеките аккумулятор, удалите ржавчину с клемм и разъемов проводки и храните его в хорошо проветриваемом, сухом, прохладном месте, избегая попадания прямых солнечных лучей.
6. Накачайте шину до рекомендованного давления и поднимите мотоцикл таким образом, чтобы передние и задние колеса не касались грунта. Если давление в шине слишком низкое, шина преждевременно стареет и дает трещины.
7. Закройте воздухозаборник воздухоочистителя и выпускной патрубков глушителя ветошью, смоченной свежим моторным маслом, чтобы предотвратить попадание влаги.
8. Накройте мотоцикл материалом с высокой воздухопроницаемостью и храните его в сухом, безопасном месте с небольшим перепадом температур и хорошей вентиляцией.

#### **[Использование мотоцикла после хранения]**

1. Снимите чехол с мотоцикла и очистите его.
2. Проверьте напряжение аккумулятора. Если напряжение упало ниже 12,8 В, перед установкой аккумулятора необходимо зарядить его небольшим током.
3. Удалите антикоррозионное средство из топливного бака и залейте новое топливо.
4. Прокатитесь на мотоцикле в безопасном месте, чтобы проверить, в порядке ли он.

## **16. Срок службы мотоцикла и его утилизация**

#### **[Срок службы мотоцикла]**

Соблюдайте правила Государственной инспекции безопасности дорожного движения или местного транспортного управления в течение всего периода эксплуатации мотоцикла.

#### **[Обращение с мотоциклом]**

1. Утилизация отработанного моторного масла: Отработанное масло при замене следует собирать в пластиковые емкости и передавать на утилизацию перерабатывающей компании. Запрещается сливать отработанное моторное масло в не предназначенные для этого места – в противном случае вы нанесете

ущерб окружающей среде (месту стоянки, почве, источникам воды и т. д.).

2. Утилизация отработавших аккумуляторных батарей, лампочек, внешних деталей, фильтрующих элементов, шин, железных деталей, алюминиевых и прочих деталей: этот машинный лом следует утилизировать и перерабатывать отдельно. Запрещается выбрасывать их как бытовой мусор, не говоря уже о том, чтобы сливать раствор серной кислоты из аккумулятора, чтобы не причинить вред людям и не вызвать загрязнение окружающей среды.

3. После того, как мотоцикл будет списан, утилизируйте его в соответствии с правилами утилизации транспортных средств, установленными Государственной инспекцией безопасности дорожного движения или местным транспортным управлением.

## 17. Данные по регулировке мотоцикла

Свободный ход переднего (ручного) тормоза: 5–10 мм

Свободный ход ручки газа: 2–6 мм.

Свободный ход заднего (ножного) тормоза: 10–20 мм.

Свободный ход сцепления: 5–10 мм.

Зазор на свече зажигания: 0,8–0,9 мм

Зазор на впускном и выпускном клапанах: 0,08–0,12 мм.

Момент затяжки болта крепления заднего амортизатора: 30–40 Н·м.

Момент затяжки болта ручки: 4–6 Н·м

Момент затяжки гайки вала прямой вилки: 70–90 Н·м.

Момент затяжки гайки оси переднего колеса: 70–90 Н·м.

Момент затяжки гайки рулевого управления: 50–70 Н·м.

Момент затяжки гайки оси заднего колеса: 70–90 Н·м.

Момент затяжки болтов крепления переднего амортизатора и верхней соединительной пластины: 10–14 Н·м.

Момент затяжки болтов крепления переднего амортизатора и направляющей стойки: 20–25 Н·м.

Момент затяжки гайки крепления подвески двигателя: М8: 18–25 Н·м, М10: 30–40 Н·м.

## 18. Таблица основных технических данных

	Модель	BD300-16
Характеристики мотоцикла	Модель мотоцикла (коммерческое название)	BD300-16 (ROCK 300)
	Тип транспортного средства	Классический двухколесный мотоцикл
	Идентификационный номер транспортного средства (VIN)	LBDDPPAxxxxxx
	Утвержденная вместимость	2 человека (водитель и пассажир)
	Рулевое управление	Руль мотоциклетного типа
	Коробка передач	Механическая шестиступенчатая, с постоянным зацеплением
	Тормоза	Тормоз переднего колеса: дисковый, тормоз заднего колеса: дисковый

	Управление тормозами	Тормоз переднего колеса: ручной рычаг; тормоз заднего колеса: ножная педаль
	Сцепление	Многодисковое, в масляной ванне
	Способ запуска	Электростартер
	Длина*ширина*высота	2225*853*1072
	Колесная база	1520
	Минимальный дорожный просвет	173
	Снаряженная масса, кг	193
	Максимальная допустимая нагрузка, кг	150
Характеристики мотоцикла	Емкость топливного бака	17 л
	Количество колес	2
	Шина переднего колеса	130/90-16
	Шина заднего колеса	150/80-16
Электрическое оборудование	Управление зажиганием	ECU
	Тип свечи зажигания	CR8E
	Характеристики фары	12 В, 35 Вт/35 Вт
	Указатели поворота	СД 12 В
	Задний фонарь/стоп-сигнал	СД 12 В
	Предохранители	20А (2), 15А (1), 10А (1), 5А-ECU (1), 1А (1)
	Аккумуляторная батарея	12 В, 11,2 А*ч
Двигатель	Конфигурация двигателя	V-образный, двухцилиндровый
	Модель двигателя	BD2V58MN
	Степень сжатия	11.8: 1
	Рабочий объем	298 мл
	Максимальная мощность	22,5 кВт при 8500об/мин
	Максимальный крутящий момент	26 Н*м при 7000об/мин
	Диаметр цилиндра/Ход поршня	58*56,4
	Обороты холостого хода	1600±100
	Моторное масло	SAE
	Марка	15W-40
	Объем масла	2,2 л
	Топливо, октановое число	не ниже 95
	Зазор на электроде свечи зажигания	0,8–0,9 мм
Передаточное число для скоростей	Передаточное число ведущей шестерни	3,238
	На первой передаче	2,42
	На второй передаче	1,53
	На третьей передаче	1,18
	На четвертой передаче	1,04
	На пятой передаче	0,91
	На шестой передаче	0,81
Общее передаточное отношение	3,714	
Эксплуатацион-	Максимальная скорость	129

ные показатели	Преодолеваемый уклон	
	Расход топлива	≤3,40

## 19: Распространенные неисправности мотоцикла и их причины

Вид неисправности	Расположение узла	Причина неисправности	Способ устранения	
Двигатель не запускается	Топливная система	В топливном баке нет топлива	Заправить бак топливом	
		Масляный насос засорен или поврежден, плохое качество топлива	Прочистить или заменить	
	Система зажигания	Неисправность свечи зажигания: сильный нагар и долгий срок эксплуатации	Проверить или заменить	
		Неисправность свечи зажигания: плохой контакт или выгорание. Неисправность катушки зажигания: плохой контакт или выгорание	Проверить или заменить	
		Неисправность CDI (сервисный интерфейс): плохой контакт или выгорание	Проверить или заменить	
		Неисправность пусковой катушки: плохой контакт или выгорание	Проверить или заменить	
		Неисправность статора: плохой контакт или выгорание	Проверить или заменить	
		Отказ контакта в цепи: плохой контакт	Проверить или заменить	
	Система нагнетания давления в цилиндре	Неисправность пускового механизма: износ или повреждение	Проверить или отрегулировать	
		Впускной и выпускной клапаны, повреждение седла клапана: в топливе содержится слишком много смолы, либо слишком продолжительная эксплуатация	Проверить или заменить	
		Повреждение цилиндра, поршня, поршневого кольца: в топливе содержится слишком много смолы, либо избыточный износ	Проверить или заменить	
		Утечка на воздухозаборнике: слишком длительная эксплуатация	Проверить или заменить	
		Нарушены фазы газораспределения	Проверить или заменить	
	Недостаточная мощность	Плунжер толкателя клапана	Чрезмерный нагар на впускных и выпускных клапанах и поршнях: плохое качество топлива и плохое качество масла	Отремонтировать или заменить
		Сцепление	Пробуксовка сцепления: плохое качество масла, долгая эксплуатация, перегрузка	Отрегулировать или заменить
Блок цилиндров,		Износ блока цилиндров и поршневых колец: низкое качество масла, длительный срок	Заменить масло	

	поршневое кольцо	службы	
	Тормоза	Тормоз не расцепляется полностью: элементы тормоза слишком сильно прижаты	Отрегулировать
	Цепь	Цепь натянута слишком туго: неправильная регулировка	Отрегулировать
	Двигатель	Перегрев двигателя: топливная смесь слишком обогащена или обеднена, плохое качество топлива и масла.	Отрегулировать или заменить
	Свечи зажигания	Присутствуют помехи и пр.	Отрегулировать или заменить
	Впускной трубопровод	Неправильный зазор на свече зажигания, правильный зазор: 0,8–0,9 мм	Отрегулировать или заменить
	Головка цилиндров	Утечка в трубопроводе воздухозаборника: слишком длительная эксплуатация. Отрегулировать или заменить	Проверить или заменить
	Электрическая система	Утечка через головку цилиндров или через клапан	Проверить или отремонтировать
	Воздушный фильтр	Неисправность электрической системы	Очистить или отрегулировать
Передние и задние фонари не загораются	Провод	Плохое соединение в цепи	Отрегулировать
	Правый и левый переключатели	Плохой контакт или неисправность переключателя	Отрегулировать или заменить
	Фара	Проверить лампу и патрон	Отрегулировать или заменить
Передние и задние фонари не загораются	Регулятор	Проверить регулятор напряжения: плохой контакт или выгорание	Проверить или заменить
	Магнето	Проверить катушку магнето: плохой контакт или выгорание	Проверить или заменить
Низкий ток	Аккумуляторная батарея	Не установлена	Отрегулировать или заменить
	Левый переключатель	Проверить кнопку подачи звукового сигнала	Отрегулировать или заменить
	Провод	Плохой контакт в цепи	Отрегулировать или заменить
	Звуковой сигнал	Звуковой сигнал поврежден	Отрегулировать или заменить

Выше перечислены наиболее часто встречающиеся неисправности мотоцикла. Если ваш мотоцикл сломался, сразу обратитесь в назначенный сервисный центр для проверки и ремонта.

<b>Таблица кодов неисправностей МТ05</b>	
<b>код неисправности</b>	<b>описание</b>
<b>P0107</b>	Датчик давления в воздухозаборнике разомкнут или коротко замкнут на землю
<b>P0108</b>	Датчик давления в воздухозаборнике коротко замкнут на источник питания
<b>P0112</b>	Датчик температуры в воздухозаборнике коротко замкнут на землю
<b>P0113</b>	Датчик давления в воздухозаборнике разомкнут или коротко замкнут на источник питания
<b>P0117</b>	Датчик температуры системы охлаждения/цилиндра коротко замкнут на землю
<b>P0118</b>	Датчик температуры системы охлаждения/цилиндра разомкнут или коротко замкнут на источник питания
<b>P0122</b>	Датчик положения дроссельной заслонки разомкнут или коротко замкнут на землю
<b>P0123</b>	Датчик положения дроссельной заслонки коротко замкнут на источник питания
<b>P0131</b>	Датчик кислорода (для одного цилиндра) коротко замкнут на землю
<b>P0132</b>	Датчик кислорода (для одного цилиндра) коротко замкнут на источник питания
<b>P0031</b>	Нагреватель датчика кислорода коротко замкнут на землю
<b>P0032</b>	Нагреватель датчика кислорода коротко замкнут на источник питания
<b>P0201</b>	Повреждение головки цилиндра
<b>P0202</b>	Повреждение головки второго цилиндра
<b>P0230</b>	Маслонасос (реле) разомкнут или коротко замкнут на землю
<b>P0232</b>	Маслонасос (реле) коротко замкнут на источник питания
<b>P0336</b>	Помехи на датчике положения коленвала
<b>P0337</b>	Не поступает сигнал с датчика положения коленвала
<b>P0351</b>	Неисправность катушки зажигания на цилиндре
<b>P0352</b>	Неисправность катушки зажигания на втором цилиндре
<b>P0505</b>	Неисправность системы управления оборотами холостого хода
<b>P0562</b>	Слишком низкое напряжение в системе
<b>P0563</b>	Слишком высокое напряжение в системе
<b>P0650</b>	Отказ лампы-индикатора неисправности
<b>P1693</b>	Тахометр коротко замкнут на землю
<b>P1694</b>	Тахометр коротко замкнут на источник питания

Выше перечислены коды наиболее часто встречающихся неисправностей мотоцикла. Если ваш мотоцикл сломался, сразу обратитесь в назначенный сервисный центр для проверки и ремонта.

**Помните: вам не следует пытаться исправить поломку мотоцикла самостоятельно, это может создать угрозу безопасности или привести к несчастным случаям. Пытаясь справиться с поломкой мотоцикла самостоятельно, вы будете нести ответственность за аварии, связанные с нарушением безопасности.**

# 20. Электрическая схема BD300-16

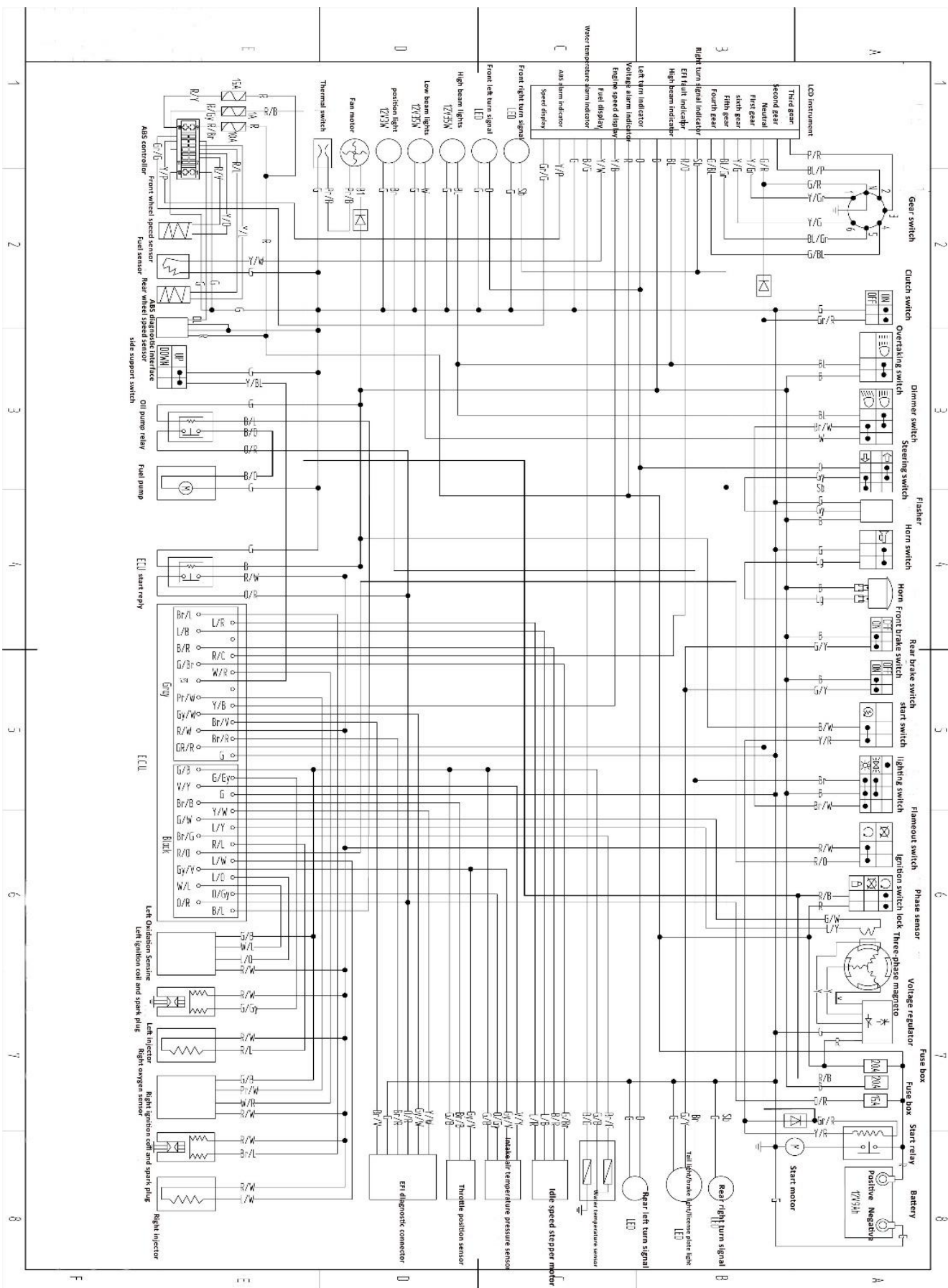

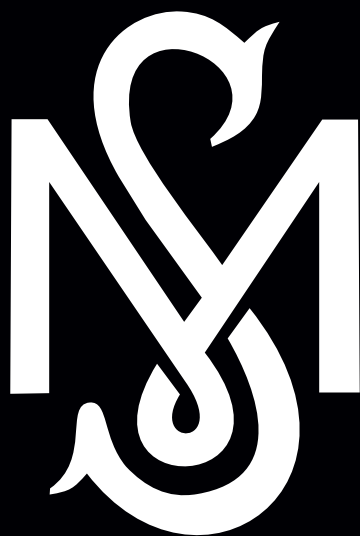

SUPER MARINE

SUPER MARINE – ЭКСКЛЮЗИВНЫЙ ДИСТРИБЬЮТОР БРЕНДА  
BENDA MOTORCYCLE НА ТЕРРИТОРИИ РФ

[bendamotorcyclerrussia.ru](http://bendamotorcyclerrussia.ru)